



LICEUL TEHNOLOGIC "SOMEȘ" DEJ  
Str.Mărășești nr. 20, tel. 0264/215114, fax 0264/215114  
E-mail: [grupscolarsomes@yahoo.com](mailto:grupscolarsomes@yahoo.com)



# PLANUL DE ACȚIUNE AL ȘCOLII 2022 -2026



REVIZUIT , IANUARIE 2022

Aprobat în ședința Consiliului de administrație din data de 20.01.2022



## **CUPRINS**

### **1. CONTEXT**

1.1 FORMULAREA MISIUNII ȘCOLII.....	2
1.2. PROFILUL ACTUAL AL ȘCOLII.....	2
1.3.ANALIZA REZULTATELOR ÎN ANUL ȘCOLAR PRECEDENT.....	4
1.4 PRIORITĂȚI NAȚIONALE.....	9
1.5 PRIORITĂȚI REGIONALE ȘI LOCALE.....	13

### **2. ANALIZA NEVOILOR**

2.1. ANALIZA MEDIULUI EXTERN.....	17
2.2 ANALIZA MEDIULUI INTERN.....	87
2.3 ANALIZA SWOT – REZUMAT.....	102
2.4 REZUMATUL PRINCIPALELOR ASPECTE CARE NECESITĂ DEZVOLTARE. PRIORITĂȚILE STRATEGICE PÂNĂ ÎN 2022.....	103

### **3. PLANUL OPERAȚIONAL**

3.1 PLAN OPERAȚIONAL 2021-2022.....	106
3.2 PLANUL DE DEZVOLTARE A RESURSELOR UMANE ALE ȘCOLII .....	117
3.3. PLAN DE ȘCOLARIZARE.....	118
3.4 PLANUL DE PARTENERIAT.....	119

### **4. CONSULTARE, MONITORIZARE ȘI REVIZUIRE**

4.1 ORGANIZAREA PROCESULUI DE CONSULTARE PENTRU ELABORARE PAS.....	123
4.2. ORGANIZAREA ACȚIUNILOR.....	124
ANEXE.....	126



## 1.1. FORMULAREA MISIUNII ȘI VIZIUNII ȘCOLII :

### MISIUNEA ȘCOLII :

*Liceul Tehnologic "Someș" Dej este o instituție a cărei misiune este să asigure formarea profesională inițială a elevilor și formarea profesională a adulților, bazată pe formarea de competențe, ca răspuns la nevoile de pregătire ale beneficiarilor din comunitate*

### VIZIUNEA ȘCOLII:

*Școala noastră își propune ca viziune realizarea unui cadru de educație incluzivă care să asigure tinerilor și adulților o instruire teoretică și practică de calitate, adaptată la dinamica pieței muncii, pe principiul egalității de șanse*

## 1.2. PROFILUL ACTUAL AL ȘCOLII

### Coordonatele instituției :

**TIP DE ȘCOALĂ:** LICEU TEHNOLOGIC

**FILIERĂ:** TEHNOLOGICĂ

**PROFIL:** TEHNIC, SERVICII

**LIMBA DE PREDARE:** LIMBA ROMÂNĂ

**COORDONARE:** MINISTERUL EDUCAȚIEI NAȚIONALE

INSPECTORATUL ȘCOLAR JUDEȚEAN CLUJ

**ADRESA:** DEJ, STR. MĂRĂȘEȘTI, NR . 20

**TELEFON:** 0264 - 215114

**FAX:** 0264 - 215114

**E-mail :** [grupscolarsomes@yahoo.com](mailto:grupscolarsomes@yahoo.com)



**Școala noastră** are o veche și bogată tradiție în pregătirea elevilor în diferite domenii și în diferite calificări profesionale. Situată în centrul municipiului Dej, într-o locație accesibilă, școlarizează elevi din municipiu și din zonele limitrofe, având o arie de acoperire de aproximativ 30 kilometri pătrați. Deoarece în localitate mai există un liceu tehnologic care școlarizează elevii în domeniul "Construcții, instalații și lucrări publice", ne-am orientat în stabilirea ofertei educaționale spre domenii și calificări care nu se regăsesc în oferta Liceului Tehnologic "Constantin Brancuși" și anume școlarizăm elevi în următoarele domenii:

- mecanică;
- electric
- electromecanică;
- comerț;
- turism și alimentație;

De la înființarea sa (în anul 1954 ca "Școală de arte și meserii"), școala a parcurs diferite etape, devenind în anul "Școala Profesională Nr. 2", în anul 1990 "Școala Profesională pentru Celuloză și Hârtie", în anul 2002 a primit denumirea de "Grup Școlar Someș", iar din septembrie 2012 funcționează sub denumirea de Liceul Tehnologic "Someș".

După 1990 școala noastră s-a numărat printre școlile care au participat activ, au susținut și au implementat programul de Reformă a Învățământului Românesc, datorită unui colectiv didactic la care s-a manifestat atitudine pozitivă, deschidere și receptivitate față de Reforma Învățământului precum și disponibilitate pentru schimbarea mentalității.

În ceea ce privește dinamica efectivului de elevi și a numărului de clase, situația se prezintă astfel :dacă în anul școlar 1995-1996 aveam **20** clase cuprinzând aproximativ **500** de elevi, în anul școlar 2007-2008, apogeul , aveam **39 de** clase (peste 1 000 de elevi), în anul școlar 2020 - 2021 avem un număr de **459** de elevi cuprinși în **19** de clase .

Școala dispune de personal didactic format din 38 de persoane, personalul



didactic este calificat în procent de 100 %.

În anul 2017 la clădirile școlii s-au demarat lucrări de reabilitare, finanțarea fiind obținută prin proiectul depus de Primăria Dej, în valoare de 8 milioane de lei. Lucrările de reabilitare s-au finalizat, la 1 septembrie 2020, am revenit în locația de pe str.Mărășești, Nr.20. Instruirea practică a elevilor se face la agenții economici.

În prezent școala noastră pregătește elevi în următoarele calificări profesionale:

- prin **liceul tehnologic**:
  - **Tehnician în achiziții și contractări;**
  - **Tehnician transporturi;**
- prin **școala profesională**:
  - **Mecanic auto;**
  - **Electromecanic utilaje și instalații industriale;**
  - **Ospătar (chelner) vânzător în unități de alimentație**
  - **Bucătar**
  - **Comerciant-vânzător**
- prin **școala profesională-dual**
  - **Tâmplar universal**
- prin **școala de maiștri** :
  - **Maistru electromecanic aparate de măsură și automatizări**

### **1.3. ANALIZA REZULTATELOR DIN ANUL ȘCOLAR PRECEDENT**

Cele mai importante realizări ale anului școlar 2020–2021:

#### **a) în domeniul administrativ:**

- ❖ au fost finalizate lucrările pentru reabilitarea cladirilor de la sediul principal al școlii



- ❖ au fost dotate sălile de clasă cu mobilier școlar nou( peste 300 de scaune școlare și mese, videoproiectoare, 20 table magnetice, tablă interactivă), dulapuri cu vitrină ;
- ❖ au fost achiziționate 4 imprimante performante și 25 camere video;
- ❖ cabinetele și laboratoarele sunt în curs de amenajare, deoarece funcționăm într-o singură clădire, acestea au fost transformate în săli de clasă ;
- ❖ pe tot parcursul anului s-au derulat activități curente de întreținere și reparații, necesare pentru o bună desfășurare a procesului instructiv – educativ;
- ❖ lucrări de reparații a instalațiilor sanitare, lucrări de dezinsecție și deratizare precum și lucrări de reparații și înlocuire geamuri cu termopan;
- ❖ achiziționarea de echipamente și materiale în vederea îmbunătățirii procesului de instruire practică la școala profesională.

**b) în domeniul resurselor umane - profesori**

- Înscrierea și obținerea gradelor didactice
- Absolvirea unor cursuri / stagii de perfecționare și formare pentru personalul didactic și didactic-auxiliar;
- Participarea în comisii de specialitate la nivel județean
- Preocupări pentru activitatea de cercetare prin participarea la sesiunile și simpozioanele științifice la nivel județean și național

**c- elevi**

- Promovabilitate la examenul de bacalureat 2020 a crescut în acest an semnificativ: 45,83 %, procent care include promoții din promoția curentă:
- La examenele de competențe profesionale s-au obținut procente de promovabilitate de 100%.



Analizând **activitatea extracurriculară** în anul școlar 2020-2021, se remarcă o varietate de activități desfășurate la nivel școlar, județean și național, cele mai multe online, activități reușite datorită implicării directe a echipei manageriale, a unui număr mare de cadre didactice și elevi, precum și a personalului administrativ al școlii:

### **Activități școlare și extrașcolare An școlar 2020-2021**

#### **1. Activitățile școlare și extrașcolare implementate la inițiativa unității de învățământ**

- "O viață mai curată"-Reciclarea
- Ziua Mondială a Alimentației
- Ziua Mondială a Toleranței
- Ghid de informare și de prevenire a infecției cu noul coronavirus
- Ziua Națională a României
- Ziua Mondială a Drepturilor Omului
- Tradiții și Obiceiuri de Crăciun
- Marele Poet Național Mihai Eminescu
- ă fii patriot!- Mica Unire
- Ziua Internațională a Nonviolenței în Școală
- Sfintele Paști sărbătorite în Transilvania
- "Zâmbet de copil pe aripi de fluturi" -atelier de creație artistic

#### **2. Activitățile Școlare și extrașcolare implementate la inițiativa Ministerului Educației, a Inspectoratului Școlar Județean Cluj, în baza unor acorduri/ parteneriate naționale, județene, locale**

- Concursul Național "Mesajul Meu Antidrog" .Centrul de Prevenire, Evaluare și Consiliere Antidrog Cluj-
- Săptămâna Educației Globale- Global Education Week România
- Prevenirea traficului de persoane și a exploatării sexual în România. Asociația Eliberare
- Școala de Bani –Educație financiară –Banca Comercială Română S.A.
- Proiect Național " Fii liber"
- Prevenirea consumului de substanțe la elevi- Asociația Preventis





### **3. Activitățile extracurriculare inițiate de alte instituții (organizații, fundații, asociații, comunitatea locală etc.), desfășurate în cadrul parteneriatelor/proiectelor școlare**

- Parteneriat în cadru proiectului GAL
- "Locul de muncă ideal" - Activități în cadrul parteneriatelor cu ONG-urile
- „ Să fiu un bun creștin” - Activități în cadrul parteneriatelor cu Biserica
- „ Să respect regulile de circulație” - Activități în cadrul parteneriatului cu Poliția

### **4. Activități pentru prevenirea formelor de violență în mediul școlar fizic/online**

- „Violența este arma celor slabi”
- "Comunicarea nonviolentă”
- "Cuvinte care jignesc, fapte care rănesc”
- "Violența verbală, fizică sau psihică și implicațiile ei”
- "Urmăm un model și suntem un model”

### **5. Activitățile pentru prevenirea și diminuarea fenomenelor de bullying și cyberbullying**

- Informarea și conștientizarea bullying-ului și cyberbullying-ului. Vizionare film "Spijit!", "Film sau Realitate”
- Tipuri de comportamente care pot fi încadrate în categoria bullying
- Comunicare asertivă și relaționarea interpersonal
- Siguranța pe internet

### **6. Activitățile de prevenire a consumului de droguri/ etnobotanice, alcool, tutun**

- Efectele consumului de alcool asupra organismului
- Cum să spui "NU" consumului de alcool și droguri
- Ce sunt drogurile?
- Cum să ne dezvoltăm un stil de viață sănătos?

### **7. Activitățile de prevenire a traficului de persoane**

- "Speranțe de vânzare”
- "Psihologia victimei” - Traficul de persoane





## 8. Activități educative pentru copiii ai căror părinți sunt plecați la muncă în străinătate

- Încrederea în forțele proprii
- Simțul responsabilității
- Organizarea eficientă a timpului, administrarea banilor, cunoașterea comunității și identificarea instituțiilor care pot oferi support în problem de sănătate sau emoționale
- Fenomenul și efectele migrației- "Avionul cu mesaje"

### **Proiecte ;**

- „Prevenirea traficului de ființe umane”, “Prevenirea infracționalității juvenile” în parteneriat cu poliția municipiului Dej
- Proiect de parteneriat cu Universitatea Tehnică Cluj-Napoca;
- Parteneriat cu Protopopiatul Dej
- Parteneriat cu Muzeul municipal;
- Parteneriate cu școli de profil din regiune;
- Parteneriat cu Universitatea de Științe Agricole și Medicină Veterinară Cluj-Napoca
- Parteneriat cu TRIANBIA- stagii de pregătire practică Turism și alimentație
- Încheierea de parteneriate și convenții de colaborare cu agenții economici și comunitatea locală în scopul adaptării planului de școlarizare la cerințele pieții muncii și unei bune inserții socio-profesionale

S-a pus accent pe introducerea unei perspective noi asupra priorităților în dezvoltarea școlii avându-se în vedere prioritățile naționale urmate de cele regionale și locale în condițiile unei tot mai mari descentralizări a învățământului.



## 1.4. PRIORITĂȚI NAȚIONALE

**Strategia educației și formării profesionale din România pentru perioada 2014-2020 are următoarele obiectivele strategice și direcțiile de acțiune:**

**Obiectivul strategic 1: Îmbunătățirea relevanței sistemelor de formare profesională pentru piața muncii, având ca țintă strategică creșterea ratei de ocupare a tinerilor din grupa de vârstă 20-34 ani, necuprinși în educație și formare, cu nivel de educație ISCED 3 și 4 la 63% până în 2020, față de 57,2% în 2014**

Pentru îndeplinirea acestui obiectiv strategic, sunt prevăzute următoarele direcții de acțiune:

1. Actualizarea instrumentelor de descriere a ocupațiilor și calificărilor, a curriculumului și a auxiliarelor curriculare, pe nivelurile de calificare stabilite prin Cadrul național al calificărilor, pentru o mai bună articulare între subsisteme, pentru facilitarea mobilității în educație și formare profesională și pentru creșterea relevanței pentru piața muncii;
2. Dezvoltarea mecanismelor pentru anticiparea competențelor solicitate pe piața muncii, definirea profilurilor profesionale, în scopul dezvoltării/revizuirii calificărilor în concordanță cu abilitățile și cunoștințele relevante pentru nevoile pieței forței de muncă și adaptarea programelor de învățământ la nevoile și tendințele pieței muncii;
3. Monitorizarea inserției profesionale a absolvenților programelor de formare;
4. Îmbunătățirea învățării la locul de muncă în formarea profesională;
5. Îmbunătățirea mecanismelor de finanțare publică și privată a formării profesionale;
6. Creșterea implicării partenerilor sociali în dezvoltarea sistemului de formare profesională.

**Obiectivul strategic 2: Creșterea participării și facilitarea accesului la programele de formare profesională, având ca ținte strategice:**

- a) Creșterea ponderii elevilor cuprinși în învățământul liceal tehnologic și în învățământul profesional la 60% în 2020, față de 49,8% în 2014;
- b) Creșterea ratei de participare a adulților la programe de învățare pe tot parcursul vieții la 10% în 2020, de la 1,5% în 2014.

Pentru îndeplinirea acestui obiectiv strategic, sunt prevăzute următoarele direcții de acțiune:

7. Dezvoltarea marketingului programelor de formare profesională și al rezultatelor învățării dobândite în context nonformal și informal;
8. Îmbunătățirea orientării profesionale și a consilierii în carieră;
9. Consolidarea și flexibilizarea mecanismelor de recunoaștere și validare a rezultatelor învățării dobândite în context nonformal și informal;



10. Facilitarea accesului la programele de formare profesională din sistemul de învățământ pentru tineri, cu accent pe cei din grupuri vulnerabile;

**Obiectivul strategic 3: Îmbunătățirea calității formării profesionale, având ca ținte strategice:**

- a) Reducerea ratei abandonului școlar la învățământul liceal tehnologic și la învățământul profesional la 2% în 2020, de la 4,2% în 2014 ;
- b) Creșterea ponderii absolvenților învățământului liceal tehnologic declarați reușiți la examenul de bacalaureat la 60% în 2020, de la 45 % în 2014;
- c) Creșterea ratei de participare a adulților la programe de învățare pe tot parcursul vieții la 10% în 2020, de la 1,5% în 2014.

Pentru îndeplinirea acestui obiectiv strategic, sunt prevăzute următoarele direcții de acțiune:

11. Dezvoltarea unui cadru național de asigurare a calității educației și formării profesionale la nivel de sistem;
12. Asigurarea calității certificării rezultatelor învățării;
13. Îmbunătățirea competențelor persoanelor cu atribuții în furnizarea programelor de formare profesională din formarea profesională inițială și formarea profesională continuă și în evaluarea rezultatelor învățării dobândite în context formal, nonformal și informal;
14. Îmbunătățirea infrastructurii formării profesionale inițiale și continue;
15. Promovarea excelenței în educație și formare profesională.

**Obiectivul strategic 4: Dezvoltarea inovării și cooperării naționale și internaționale în domeniul formării profesionale, având ca ținte strategice:**

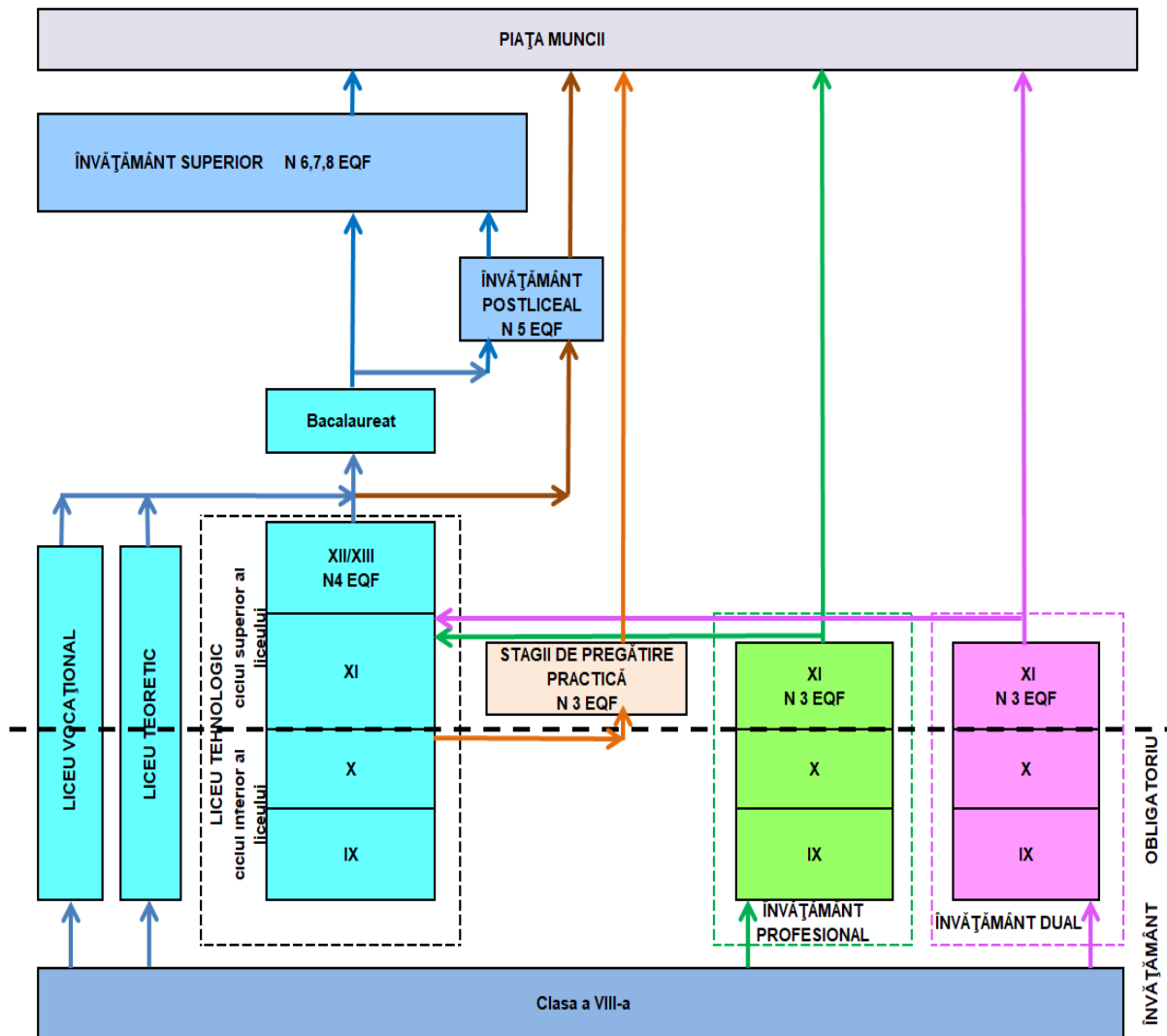
- a) Creșterea numărului total de elevi implicați în programe de inovare și dezvoltarea spiritului antreprenorial la 50.000 în 2020, de la 40.000 în 2014;
- b) Creșterea numărului total de elevi implicați în programe de mobilitate internațională la 4.600 în 2020, de la 2.800 în 2014.

Pentru îndeplinirea acestui obiectiv strategic, sunt prevăzute următoarele direcții de acțiune:

16. Dezvoltarea componentelor privind inovarea, creativitatea și spiritul antreprenorial din cadrul programelor de formare profesională;
17. Dezvoltarea mobilității internaționale în formarea profesională;
18. Extinderea învățării mutuale și a schimbului de bune practici, în vederea asigurării premiselor pentru participarea la o piață a muncii europene incluzive.



Contextul în care se urmărește dezvoltarea învățământului profesional și tehnic prin strategiile menționate mai sus este definit prin Legea Educației Naționale, nr. 1 din 2011, cu modificările și completările ulterioare. Structura învățământului profesional și tehnic este ilustrată în figura de mai jos.



Sursa: MEN

**Învățământul liceal** asigură continuarea studiilor în învățământul obligatoriu (clasele a IX-a și a X-a) și în ciclul superior (clasele a XI-a și a XII-a), dezvoltând, aprofundând și particularizând competențe (cunoștințe, abilități și atitudini) formate în ciclurile anterioare ale învățării.



Învățământul liceal cuprinde următoarele filiere și profiluri:

- a) filiera teoretică, cu profilurile umanist și real;
- b) filiera tehnologică, cu profilurile tehnic, servicii, resurse naturale și protecția mediului;
- c) filiera vocațională, cu profilurile militar, teologic, sportiv, artistic și pedagogic.

Durata studiilor în învățământul liceal, forma de învățământ cu frecvență, este de 4 ani, în conformitate cu planurile-cadru aprobate de Ministerul Educației. Pentru unele forme de învățământ cu frecvență și cu frecvență redusă, durata studiilor se prelungește cu un an.

Studiile învățământului liceal se finalizează cu examenul național de bacalaureat și cu examen de certificare, pentru absolvenții filierelor tehnologică și vocațională. Absolvenții de liceu fără diplomă de bacalaureat pot continua studiile în învățământul postliceal și pot obține, ulterior, nivelul 5 de calificare. Absolvenții cu diplomă de bacalaureat pot continua studiile în învățământul postliceal pentru obținerea nivelului 5 sau în învățământul superior, în orice program de studii și pot obține nivelurile de calificare 6, 7 și 8.

Absolvenții învățământului liceal, filierele tehnologică și vocațională, care promovează examenul de certificare, dobândesc certificat de calificare de nivel 4 al Cadrului național al calificărilor (tehnician) și suplimentul descriptiv al certificatului, conform Europass.

Învățământul profesional se organizează pentru calificări stabilite în funcție de nevoile pieței muncii, identificate prin documente strategice de planificare a ofertei de formare regionale, județene și locale, pe baza unui contract de pregătire practică, încheiat între unitatea de învățământ, operatorul economic și elev.

Învățământul profesional are următoarele forme de organizare:

- învățământ profesional, cu durata de 3 ani, organizat după finalizarea clasei a VIII-a, ca parte a învățământului secundar superior, începând cu anul școlar 2014/ 2015, pe baza unui contract cadru, încheiat între unitatea de învățământ și operatorii economici implicați în formarea profesională a elevilor;
- învățământul dual cu durata de 3 ani, organizat după finalizarea clasei a VIII-a, ca parte a învățământului secundar superior, începând cu anul școlar 2017/ 2018, pe baza unui contract de parteneriat încheiat între unul sau mai mulți operatori economici sau între o asociație/un consorțiu de operatori economici, unitatea de învățământ și unitatea administrativ-teritorială pe raza căreia se află unitatea școlară. unui contract de pregătire practică, încheiat între unitatea de învățământ – agentul economic și elev;
- stagii de pregătire practică cu durata de 720 de ore, organizate după finalizarea clasei a X-a de liceu , formă de organizare specifică în prezent programelor de tip „A doua șansă”.



În învățământul profesional se parcurg disciplinele pentru învățământul obligatoriu și modulele de pregătire de specialitate pentru obținerea calificării profesionale. Studiile se finalizează cu examen de certificare. Absolvenții care promovează examenul de certificare a calificării profesionale dobândesc certificat de calificare de nivel 3 al Cadrului național al calificărilor (muncitor calificat) și suplimentul descriptiv al certificatului, conform Europass.

## **1.5. PRIORITĂȚI REGIONALE ȘI LOCALE**

Școala noastră este situată în Regiunea de NV, în partea de NE a județului Cluj, acesta fiind situat în zona centrală a Regiunii de NV.

Planul de dezvoltare regională (PDR) este principalul document de planificare elaborat la nivel regional și reflectă politicile de dezvoltare relevante la nivel național în raport cu nevoile specifice la nivel de regiune, dar și cu direcțiile strategice de politică ale celorlalți principali finanțatori ai programelor de dezvoltare aferente regiunii respective.

Planificarea are în vedere atât fondurile externe (europene) cât și interne (naționale/guvernamentale, regionale, locale). PDR a fost realizat în conformitate cu orientările metodologice elaborate de către Ministerul Dezvoltării Regionale ce vizează atât conținutul Planurilor de Dezvoltare Regională cât și cadrul partenerial de elaborare, consultare și aprobare al acestora, fiind modificat în urma analizei ex-ante.

Planul de Dezvoltare Regională își propune să contribuie la realizarea celor trei obiective de bază ale politicii de dezvoltare regională în România, stipulate în Legea nr.315/2004 privind dezvoltarea regională:

1. Diminuarea dezechilibrelor regionale existente,
2. Corelarea politicilor sectoriale guvernamentale la nivelul regiunilor,
3. Stimularea cooperării inter-regionale, interne și internaționale, transfrontaliere.

PDR 2014-2020 pornește de la analiza cantitativă și calitativă a condițiilor existente și a tendințelor înregistrate în perioada de programare trecută (2007-2013) la nivelul regiunii de dezvoltare Nord-Vest (Transilvania Nord) în domenii legate de: resursele naturale, sistemul de așezări, structura socio-demografică a populației, infrastructura, mediul, economia, turismul, agricultura și dezvoltarea rurală și administrația și buna guvernare.

Analiza situației existente se încheie cu evidențierea potențialului și a nevoilor specifice regiunii, prin intermediul analizei punctelor tari și slabe, oportunităților și amenințărilor (SWOT).

Pe baza acestor informații, a viziunii de dezvoltare pe termen lung, precum și a contextului de planificare și programare de la nivel național și european privind



politica de coeziune pentru perioada 2014-2020, au fost formulate obiective, priorități și acțiuni specifice de dezvoltare ale regiunii pentru exercițiul financiar 2014-2020.

Ultima parte a documentului oferă informații privind cadrul în care ar trebui să se realizeze procesul de monitorizare și evaluare a PDR pe parcursul perioadei 2014-2020. Aceste activități sunt importante, deoarece perioada actuală de programare pune un accent mai mare pe obținerea de rezultate care să conducă la un impact real mai mare, dar și pentru a putea realiza rapoartele strategice privind implementarea planului în 2016, 2019 și 2022.

PDR 2014-2020 oferă cadrul necesar pentru identificarea și integrarea/corelarea proiectelor la nivelul Regiunii de Dezvoltare Nord-Vest, pe baza priorităților de dezvoltare pentru următoarea perioadă de programare.

Astfel documentul conține și un portofoliu de proiecte prioritare strategice. Prin acest portofoliu se dorește să se contribuie la creșterea absorbției și impactului fondurilor la nivel regional. De asemenea, sperăm, că în acest mod impactul asupra dezvoltării regiunii ar fi unul mult mai puternic, investițiile prioritare finanțate din fonduri europene sau guvernamentale fiind multiplicat prin investițiile realizate din fonduri private utilizate pentru proiecte complementare, conexe celor prevăzute în cadrul portofoliului de proiecte strategice la nivel regional.

În cadrul PDR se realizează o analiză detaliată a tuturor sectoarelor de dezvoltare a regiunii Nord-Vest, un capitol aparte reprezintă Educația, care cuprinde informații relevante atât pentru învățământul profesional și tehnic, cât și pentru învățământul superior.

În continuare sunt prezentate prioritățile identificate în cadrul STRATEGIEI DE DEZVOLTARE REGIONALĂ, din care am preluat prioritățile și obiectivele specifice.

Strategia de dezvoltare propusă pentru Regiunea Nord-Vest pentru perioada 2014-2020 se bazează pe rezultatele analizei SWOT și pe nevoile și provocările, care au putut fi identificate în această analiză. De asemenea are în vedere viziunea și obiectivele identificate la nivel regional pe termen lung, precum și orientările de la nivel european și național. În ceea ce privește aspectele metodologice s-a adoptat orientarea europeană bazată pe concentrarea tematică a resurselor și orientarea către rezultate și impact, ca răspuns la principalele provocări identificate. Conform logicii de intervenție promovate la nivel european pentru perioada 2014-2020, strategia se structurează pe următoarele nivele de intervenție: obiectiv general, priorități și priorități de intervenție<sup>69</sup>, pentru care s-au stabilit obiective specifice, respectiv acțiuni orientative<sup>70</sup>. Fiecare prioritate corespunde mai multor Obiective Tematice Europene.





## **OBIECTIVUL GENERAL:**

**Creșterea economiei regionale prin dezvoltare multidimensională și integrată pentru diminuarea disparităților intra- și interregionale și creșterea standardului de viață regional.**

**Prioritatea 1 – Creșterea competitivității regiunii și stimularea cercetării și inovării**

**Prioritatea 2 – Creșterea accesibilității regiunii și a mobilității locuitorilor, mărfurilor și a informațiilor**

**Prioritatea 3 – Creșterea calității vieții locuitorilor din regiune**

**Prioritatea 4 – Protecția mediului natural și antropoc, utilizarea eficientă a resurselor și reducerea emisiilor poluante**

**Prioritatea 1 – Creșterea competitivității regiunii și stimularea cercetării și inovării**

1.1 Îmbunătățirea competitivității IMM-urilor și a microîntreprinderilor și creșterea gradului de internaționalizare ale acestora

**OBIECTIV SPECIFIC:** Creșterea competitivității IMM-urilor și a microîntreprinderilor prin investiții în infrastructură, acces la servicii și rețele internaționale

1.2 Sprijinirea și promovarea activităților de CDI

**OBIECTIV SPECIFIC:** Creșterea capacității de cercetare, inovare și transfer tehnologic,

1.3 Dezvoltarea și încurajarea antreprenoriatului

**OBIECTIV SPECIFIC:** Dezvoltarea spiritului antreprenorial

1.4 Dezvoltarea și valorificarea potențialului turistic

**OBIECTIV SPECIFIC:** Creșterea performanței sectorului turistic în economia regională

**Prioritatea 2 – Creșterea accesibilității regiunii și a mobilității locuitorilor, mărfurilor și a informațiilor**

2.1 Dezvoltarea unui sistem de transport durabil și sustenabil

**OBIECTIV SPECIFIC:** Dezvoltarea unui sistem integrat de infrastructură de transport regional, conectat la rețeaua TEN-T



2.2 Îmbunătățirea accesului la infrastructura TIC și creșterea atractivității utilizării rețelelor de către mediul privat și public

2.2 Îmbunătățirea accesului la infrastructura TIC și creșterea atractivității utilizării rețelelor de către mediul privat și public

**Prioritatea 3:** Creșterea calității vieții locuitorilor din regiune obiective tematice europene corespunzătoare

3.1 Investiții în educație, servicii sociale și de sănătate și în îmbunătățirea calității serviciilor din aceste domenii

**OBIECTIV SPECIFIC:** Creșterea calității infrastructurii și a serviciilor în domeniul educației, sănătății și a serviciilor sociale durabile și incluzive

3.2 Dezvoltarea capitalului uman

**OBIECTIV SPECIFIC:** Promovarea ocupării forței de muncă

3.3 Promovarea incluziunii sociale și combaterea sărăciei în zonele urbane și rurale

**OBIECTIV SPECIFIC:** Îmbunătățirea calității vieții grupurilor vulnerabile și dezavantajate, precum și asigurarea accesului la servicii sociale, de sănătate și de educație de calitate

3.4 Dezvoltarea capacității administrative regionale

**OBIECTIV SPECIFIC:** Îmbunătățirea capacității instituționale a administrației publice

Acțiuni orientative:

**Prioritatea 4:** Protecția mediului natural și antropic, utilizarea eficientă a resurselor și reducerea emisiilor poluante

4.1 Promovarea eficienței energetice în sectorul public și privat

4.2 Protecție împotriva efectelor schimbărilor climatice

4.3 Protejarea biodiversității și a resurselor naturale (apă, aer, sol)

4.4 Dezvoltare urbană durabilă

4.5 Dezvoltarea infrastructurii de mediu în sectoarele apă și deșeuri

4.6 Dezvoltarea sustenabilă a patrimoniului cultural și construit

Fiecare județ al regiunii Nord-Vest a elaborat Strategia de dezvoltare a județului; acestea se află pe site-urile Consiliilor județene.



## 2. ANALIZA DE NEVOI

### 2.1 ANALIZA MEDIULUI EXTERN

#### Strategia de dezvoltare a județului Cluj pentru perioada 2014-2020

Strategia de dezvoltare a județului Cluj pentru perioada 2014-2020

### Aspecte demografice

#### 1. Evoluții și situația actuală

Județul Cluj este situat în partea de nord-vest a României, fiind capitala regiunii de dezvoltare Nord-Vest (Transilvania de Nord) și aflându-se la granița cu regiunea de dezvoltare Centru.

Vecinii săi sunt:

- la nord-est - județele Maramureș și Bistrița-Năsăud
- la est - județul Mureș
- la sud - județul Alba
- la vest - județul Bihor
- la nord - județul Sălaj.

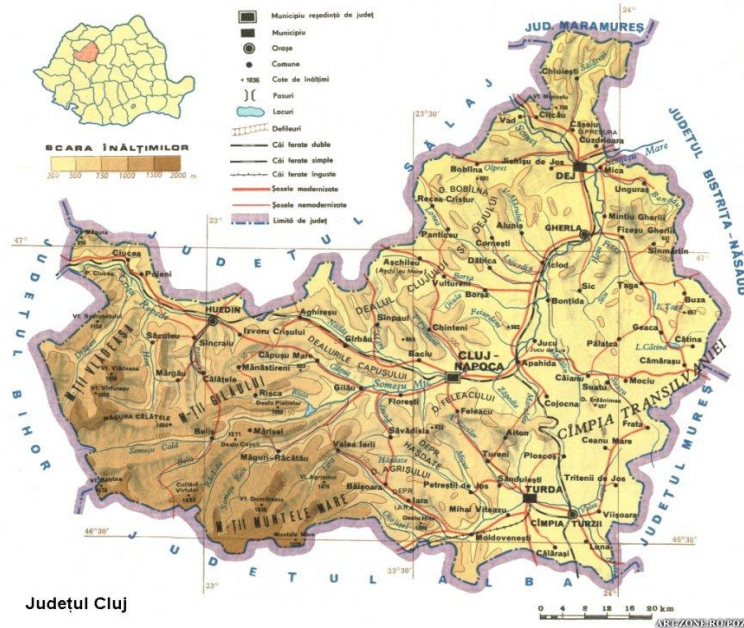
Poziția geografică oferă județului un avantaj competitiv deosebit, având în vedere faptul că județul Cluj se află relativ în apropierea granițelor cu Ungaria și Ucraina, precum și într-o zonă de convergență a mai multor culoare de dezvoltare: Coridorul Oradea-Cluj-Brașov- București, care va lega coridoarele paneuropene 5 și 9, permițând conectarea României cu axele de comunicații din Europa Centrală; Coridorul Suceava-Cluj, principală axă de comunicație est-vest din țară, precum și mai multe axe tradiționale de comunicație către centrul țării.

Județul Cluj are o suprafață de 6.674, 4 km<sup>2</sup> (2,8% din suprafața României) situându-se pe locul 12 între județe ca și mărime. Din această suprafață, 63,8% este acoperită de terenuri agricole, 25,1% de păduri și alte vegetații forestiere, 2,9% este ocupată cu construcții, 1,8% căi de comunicații și căi ferate, iar 5% îl reprezintă terenurile degradate și neproductive.(Fig.3)

Populația județului Cluj era de 726881 locuitori la 1 iulie 2017, iar județul ocupa locul 8 în ierarhia județelor la nivel național cu o pondere de 3,25% din populația țării.

Județul Cluj are o rețea de localități formată din:

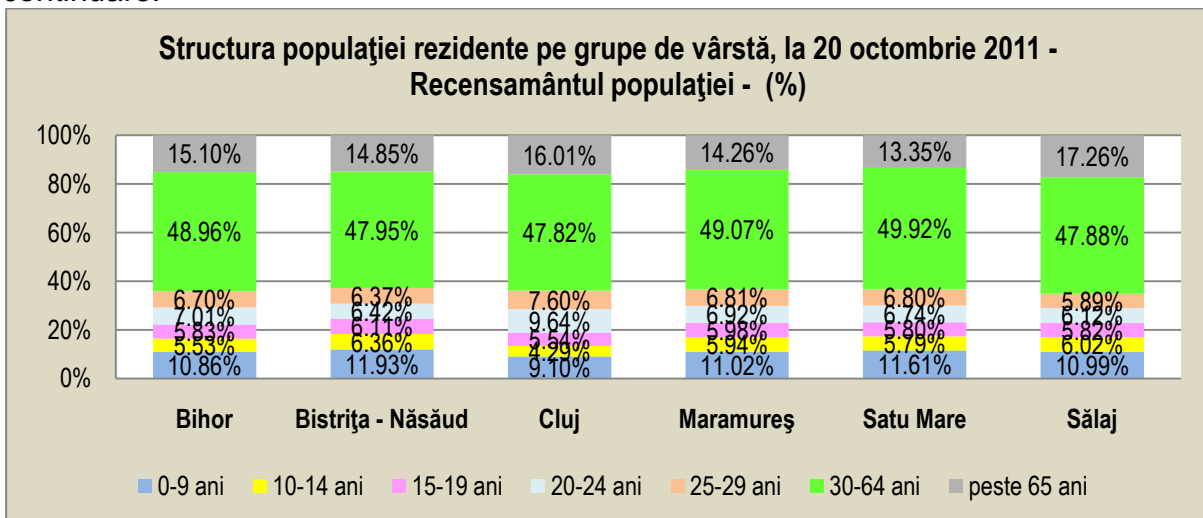
- un municipiu de rang 1: Cluj-Napoca – care are cel mai puternic efect de polarizare, concentrând 66,8% din populația județului, exercitând efecte negative asupra dezvoltării celorlalte centre urbane din județ.
- 4 municipii de rang 2: Turda, Dej, Câmpia Turzii și Gherla;
- un oraș de rang 3: Huedin;
- 75 comune, având 420 de sate.



Sursa: Strategia de Dezvoltare a Județului Cluj pentru perioada 2014-2020

### Structura pe grupe de vârstă

Structura populației pe grupe de vârstă, la nivelul anului 2011 (recensământ), indică faptul că populația cu vârsta cuprinsă între 30 - 64 de ani reprezintă segmentul majoritar în județ, procentual reprezentând 47,82% din total, sub media națională de 49,23%. Procentul populației tinere cu vârste cuprinse între 10-24 de ani, este de 19,47%. Procentul vârstnicilor, cei peste 65 de ani, este de 16,01%. Tendința de creștere a ponderii populației vârstnice se menține în continuare.

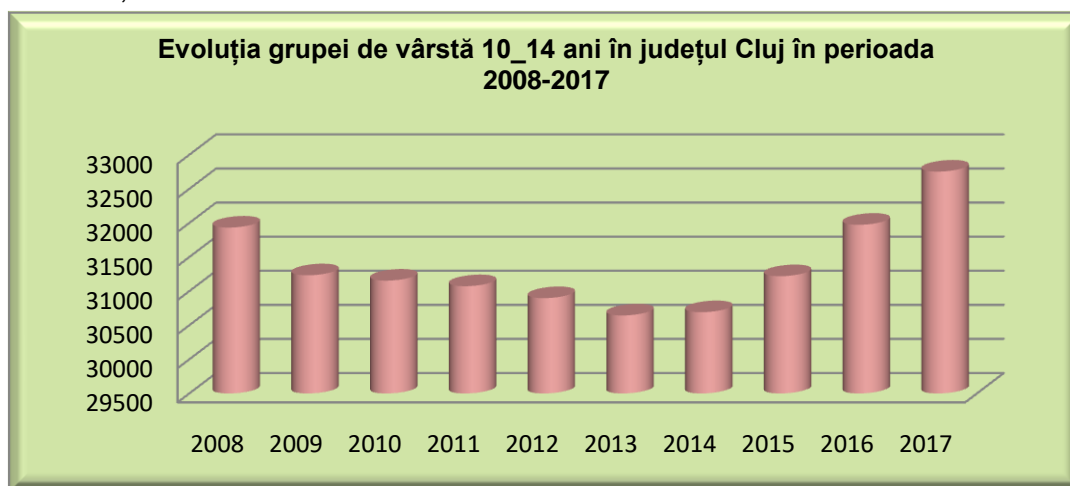




Din analiza grupelor de vârstă ale populației, relevante pentru învățământul profesional și tehnic (grupele: 10-14 ani, 15-19 ani, 20-24 ani), în perioada 2008-2017, situația se prezintă astfel:

- Grupa de vârstă 10-14 ani

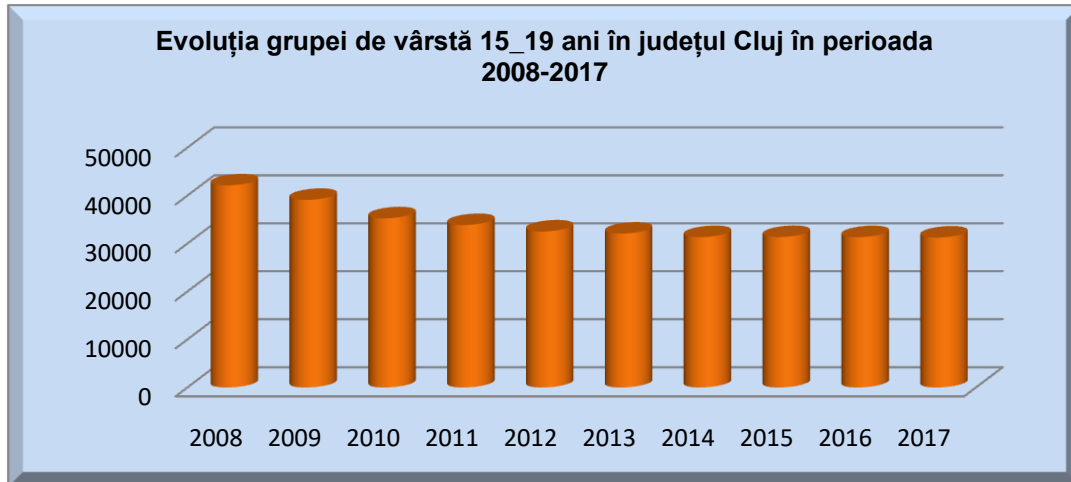
Asistăm la o ușoară creștere la nivelul județului Cluj cu 2,50%, adică 821 de persoane, comparativ cu 2008. În perioada mai sus menționată în județul Cluj a avut loc o scădere accentuată până în anul 2013, când grupa de vârstă a înregistrat cel mai mic număr de persoane, 28684. În perioada 2014-2016 creșterea a fost semnificativă depășind în 2016, numărul de persoane din 2008. La nivelul regiunii creșteri au înregistrat județul Cluj și județul Satu-Mare, cu 3,85%, respectiv 5,95% și județul Bihor cu 1,33%. Celelalte județe au înregistrat scăderi ale numărului de persoane din categoria de vârstă mai sus menționată.



Sursa: INS , Baza de date TEMPO, 2018

- Grupa de vârstă 15-19 ani

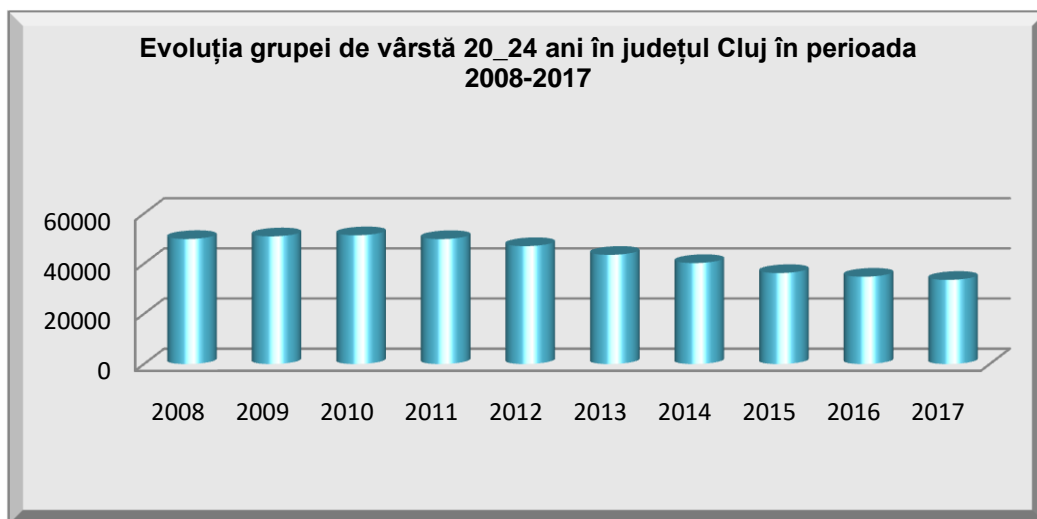
Județul Cluj înregistrează o scădere accentuată a populației din grupa de vârstă 15-19 ani, (-25,81%), adică 10878 de persoane în perioada 2008-2017. Toate județele regiunii au înregistrat scăderi semnificative ale numărului de persoane din categoria de vârstă 15-19 ani, dar cea mai mare scădere a fost în județul Cluj.



Sursa: INS , Baza de date TEMPO, 2018

- **Grupa de vârstă 20-24 ani**

La nivelul grupei de vârstă 20-24 de ani scăderea înregistrată în perioada 2008-2017 a fost de (-32,68%) adică de 16303 persoane, la nivelul județului Cluj, cea mai accentuată din cadrul regiunii, urmat de județul Maramureș cu (-25,32%). Celelalte județe înregistrează scăderi mai mici, trendul fiind descrescător.



Sursa: INS , Baza de date TEMPO, 2018

### **Distribuția pe medii rezidențiale (urban/rural)**

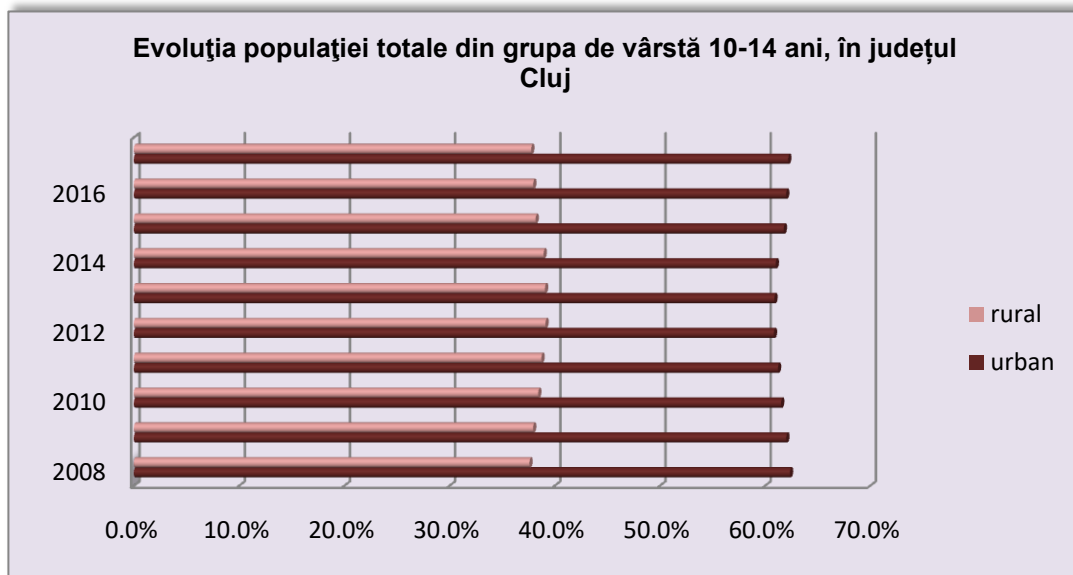
Structura populației pe medii de rezidență, la nivelul anului 2011 (datele finale ale recensământului), înregistrează 458368 locuitori în mediul urban. În mediul rural



se regăesc 232738 de locuitori. Județul Cluj este de departe cel mai urbanizat județ al regiunii, cu 66,32% din populație trăind în mediul urban și 33,68% în mediul rural.

Analizând grupele de vârstă relevante pentru învățământul profesional și tehnic în contextul mediului rezidențial se constată diferențe majore la comparația făcută între grupe:

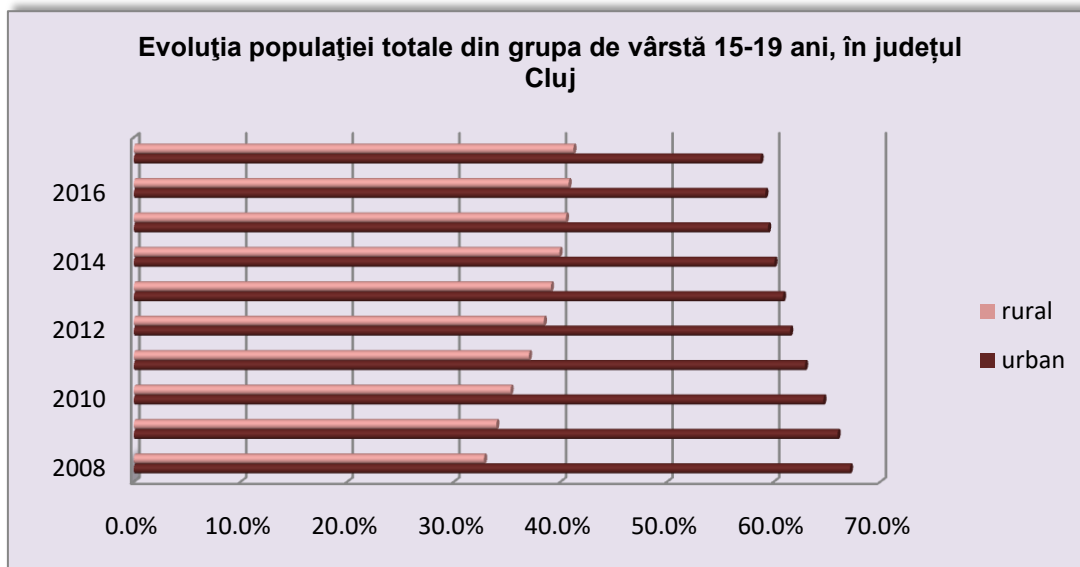
- grupa de vârstă 10-14 ani - majoritatea persoanelor aparținând acestei grupe de vârstă trăiesc în mediul urban, în medie 62% față de 38% în mediul rural. Diferențele numerice între cele două medii rezidențiale se mențin aceleași în perioada analizată (2008-2017);



Sursa: INS , Baza de date TEMPO, 2018

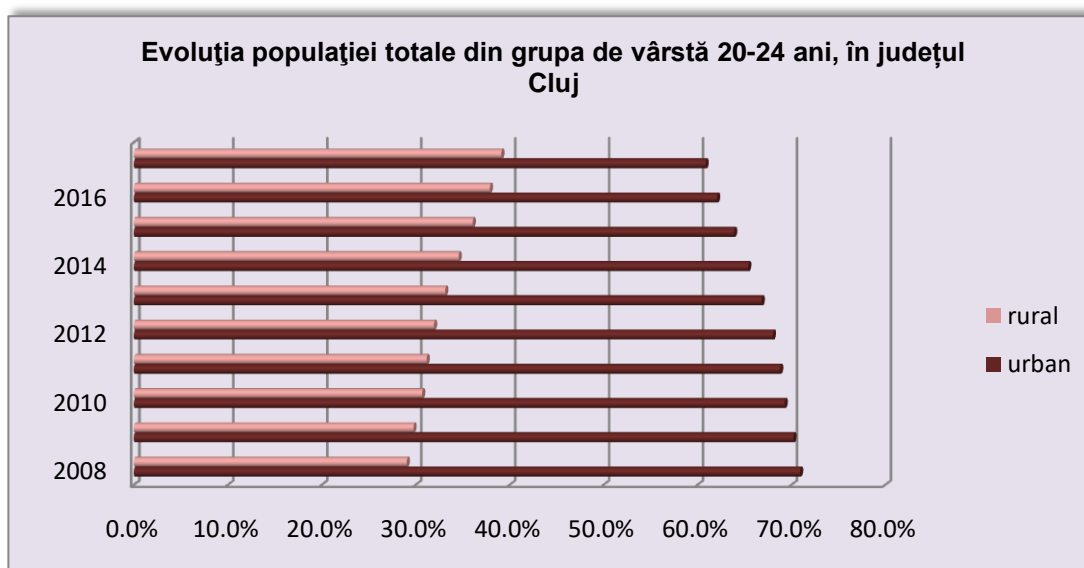
- grupa de vârstă 15-19 ani - scăderea populației din mediul urban și rural în județul Cluj a fost semnificativă în perioada monitorizată ea situându-se la 8,4%. Scăderea în mediul urban a fost de 9926 de persoane, iar în mediul rural de 952 persoane. Populația din mediul urban este în descreștere, iar în mediul rural trendul este crescător.





Sursa: INS , Baza de date TEMPO, 2018

- grupa de vârstă 20-24 ani - în perioada supusă analizei se constată că majoritatea populației din grupa de vârstă locuiește în mediul urban, situația fiind aceeași pe toată perioada analizată.; scăderea populației din mediul urban în perioada 2008-2017 a fost de 42% de la 35377 persoane la 20435 persoane în mediul urban, iar în mediul rural a fost mult mai redusă, de 10% în perioada monitorizată.Pentru populația din mediul rural trendul este crescător.



Sursa: INS , Baza de date TEMPO, 2018

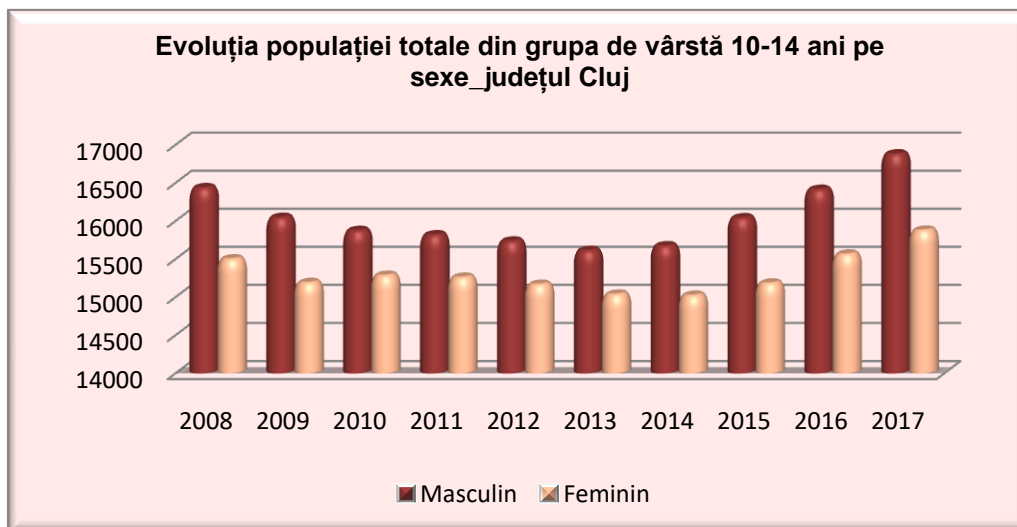


Ponderea populației din mediul urban pentru toate grupele de vârstă este superioară celei din mediul rural, având în vedere că județul Cluj este cel mai urbanizat județ al regiunii.

### Distribuția pe sexe

Structura populației pe sexe, în județul Cluj, la nivelul anului 2011(recensământ), indică o populație feminină în procent de 51,88% din totalul populației județului, comparativ cu populația masculină care era de 48,12%. Județul Cluj are cel mai ridicat procent de populație feminină la nivelul regiunii Nord-Vest, județul cu cel mai mic procent de populație feminină fiind Bistrița-Năsăud (50,52%). În toate județele populația de sex feminin depășește numeric populația de sex masculin. Analiza pe medii rezidențiale și sexe a relevat faptul că în județul Cluj populația de sex feminin este majoritară atât în mediul urban 52,53%, cât și în mediul rural 50,58%.

Din analiza populației din grupele de vârstă relevante pentru învățământul profesional și tehnic, la nivelul județului Cluj, se constată că populația masculină din categoria de vârstă 10-14 ani este semnificativ mai mare decât cea feminină. Pentru grupa de vârstă 10-14 ani a fost înregistrată o creștere numerică în perioada 2008-2017, de la 16434 la 16878, iar pentru populația feminină de la 15449 la 15876. Ponderile între cele două sexe rămânând aproximativ constante: 51,5%, respectiv 51,5% pentru populația de sex masculin și 48,5% respectiv 48,5% pentru populația de sex feminin la începutul și sfârșitul intervalului analizat.

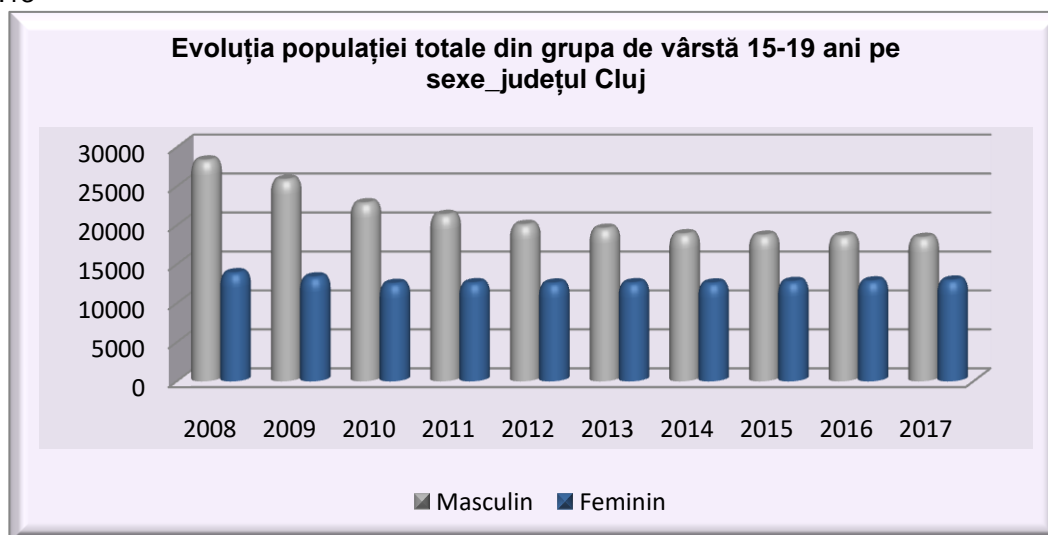


(Sursa: INS , Baza de date TEMPO, 2018)



Pentru grupa de vârstă 15-19 ani diferența dintre cele două sexe se menține aceeași în fiecare an al perioadei analizate, populația de sex masculin s-a redus cu 5540 de persoane în perioada analizată, iar cea de sex feminin cu 5338 persoane. Trendul grupei de vârstă este descrescător pentru ambele sexe.

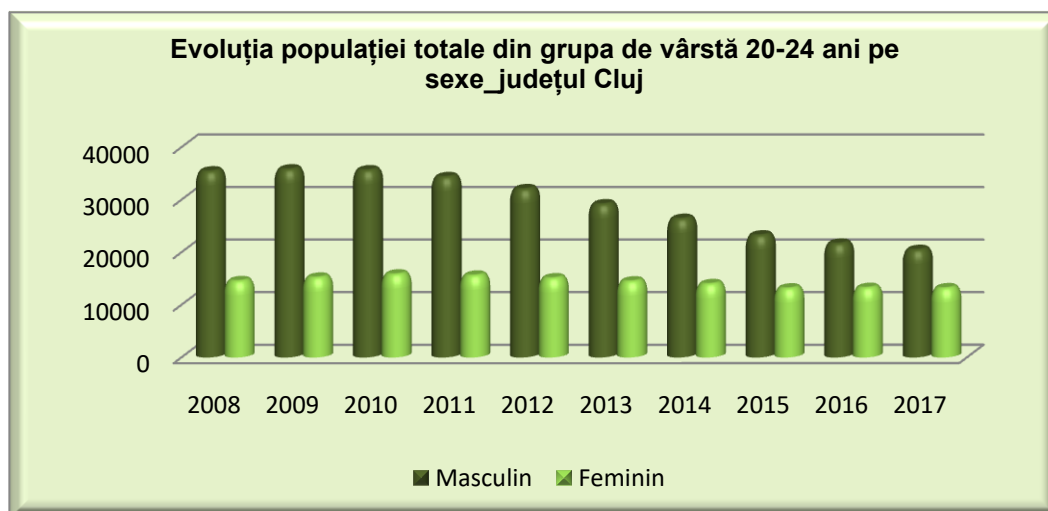
Fig.nr.13



Sursa: INS , Baza de date TEMPO, 2018

Pentru grupa de vârstă 20-24 de ani perioada 2008- 2011, se caracterizează printr-o evoluție relativ constantă a numărului de persoane pentru ambele sexe, urmând ca în perioada 2012-2017 scăderea să fie semnificativă pentru ambele sexe. Populația de sex masculin a scăzut cu 8304 persoane, iar populația de sex feminin a scăzut cu 7999 de persoane, în perioada analizată.

Fig.nr.14

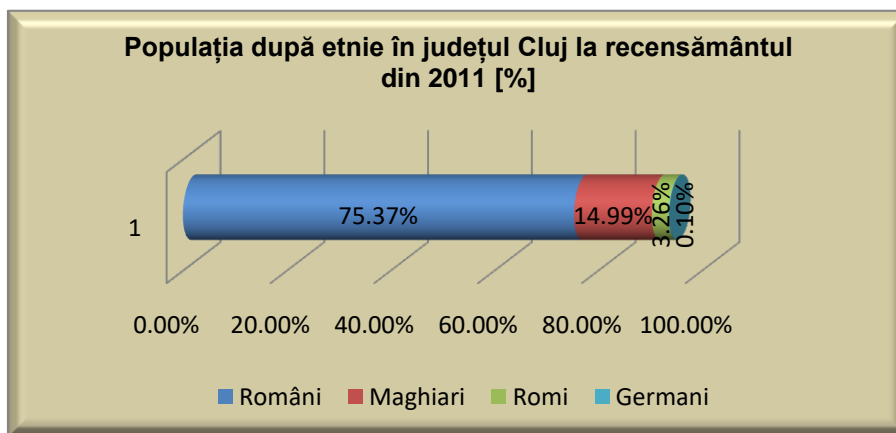


Sursa: INS , Baza de date TEMPO, 2018



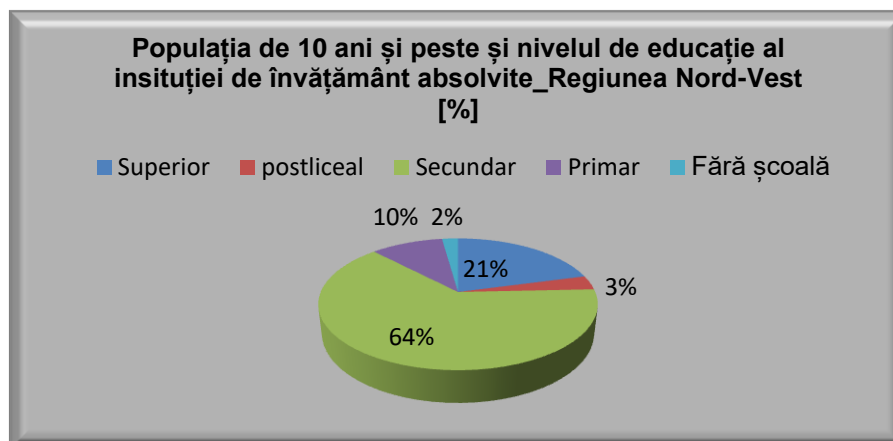
## Structura etnică

La recensământul din 2011 populația județului Cluj era de 691106 locuitori. Distribuția populației după etnie arată că ponderea populației de etnie română este majoritară în județul Cluj, fiind de 75,3% din totalul populației județului. Populația de etnie maghiară reprezintă 14,99%, județul Cluj fiind pe locul 4 (patru) în regiune după județele: Satu Mare, Bihor și Sălaj. Procentul locuitorilor de etnie romă din județul Cluj este de 3,26% ușor mai ridicat față de media națională (3,09%), dar situându-se pe penultimul loc în Regiunea Nord-Vest. Romii se întâlnesc într-o proporție relativ mai mare în județele Sălaj (7,0%), Bihor (6,3%) și Satu Mare (5,4%). Persoanele de etnie germană din județul Cluj reprezintă 0,10% din populația județului.



Sursa datelor: INS Statistica Recensământului populației 2011

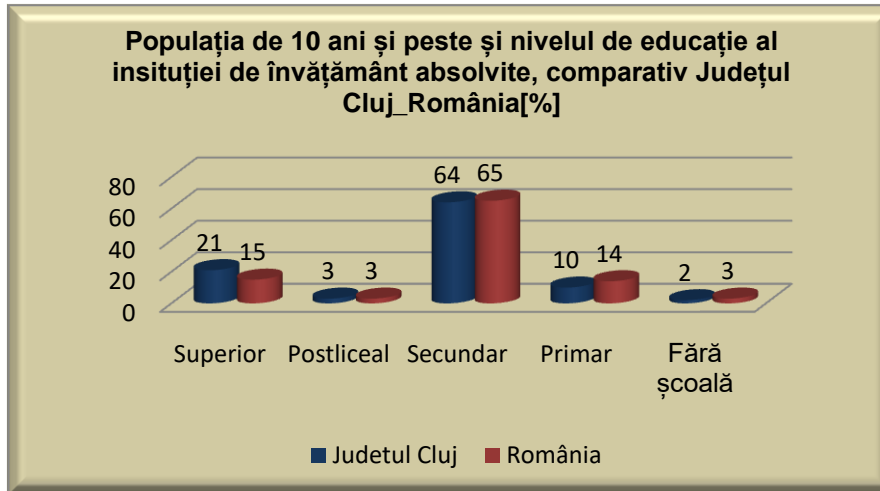
Analiza la nivelul județului Cluj legată de structura etnică și nivelul de educație pentru populația de 10 ani și peste, a scos în evidență faptul că 64% din populația județului a absolvit studiile de nivel secundar (gimnazial și liceal), 21% din populație are studii superioare, 10% studii de nivel primar, 3% nivel postliceal și un procent de 2% nu au absolvit nici o școală.



Sursa datelor: INS Statistica Recensământului populației 2011



Comparativ, situația la nivelul județului Cluj este asemănătoare cu cea la nivel național. În județul Cluj populația cu studii superioare este cu 6% mai mare ca la nivel național, iar cei fără școală reprezintă 2% comparativ cu nivelul național unde reprezintă 3%.



Sursa datelor: INS Statistica Recensământului populației 2011

### **Situația etniei rome**

În ceea ce privește nivelul de educație, ca unul din principalii indicatori de incluziune socială, conform studiului realizat în cadrul proiectului EU Inclusive, 25% dintre adulții romi de peste 16 ani declară că nu știu să scrie și să citească, femeile fiind mai afectate în acest sens (diferență de 10% între ele și bărbați). 23% dintre romi nu a absolvit nici o școală, 26% au terminat primele patru clase și 34% doar gimnaziul. Grupa de vârstă cu cele mai multe persoane care declară că nu știu să scrie și să citească sunt cei între 25 și 34 de ani, urmați de grupa de vârstă 35-44 de ani, deci cei care ar trebui să fie cei mai activi pe piața muncii. Numai 17% urmează un liceu sau un nivel superior de educație. Analfabetismul afectează în special persoanele adulte, din mediul rural, mai cu seamă romii din comunitățile compacte, segregate.

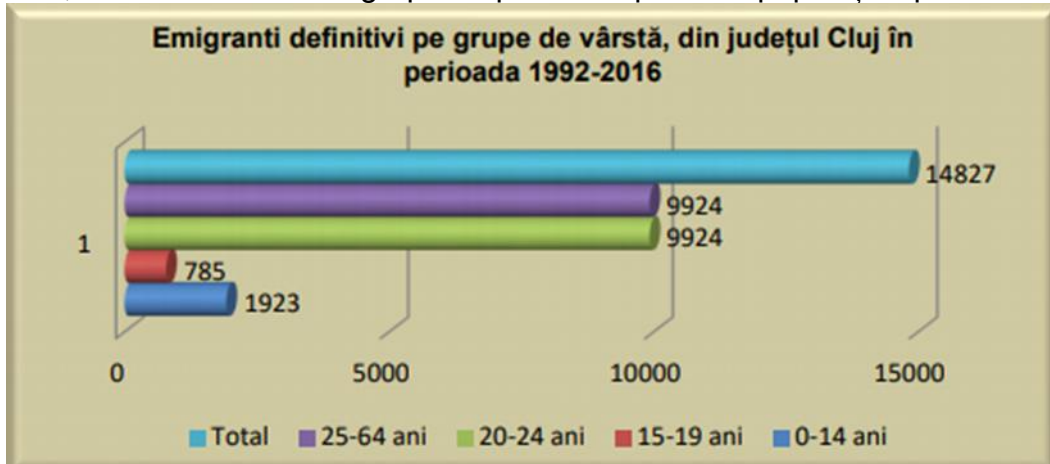
### **Mișcarea migratorie**

Analiza datelor INS referitoare la emigranții definitiv înregistrați în perioada 1992 - 2016 se constată că regiunea a pierdut 53554 de locuitori, cea mai mare pierdere înregistrându-se în județul Cluj, de 14827 locuitori.

Analiza numărului de emigranți definitiv pe grupe de vârstă, în perioada 2012-2016, la nivelul județului Cluj, a scos în evidență faptul că grupa de vârstă

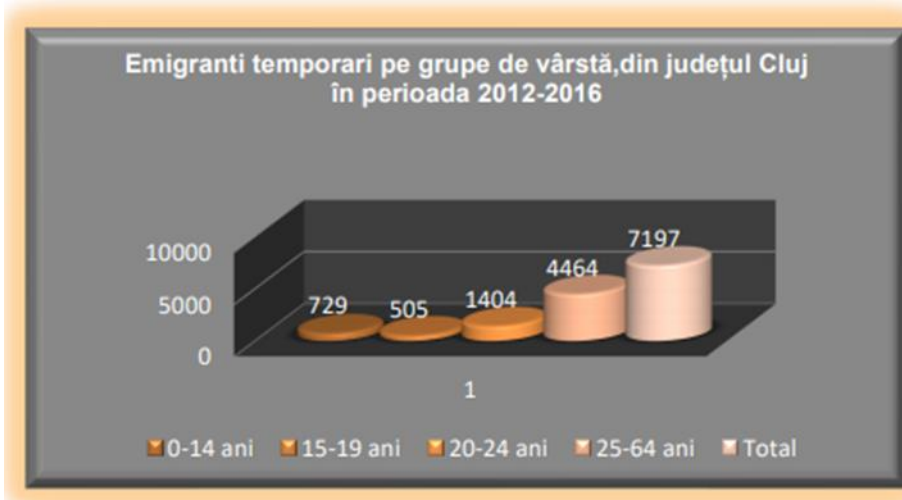


25-64 de ani înregistrează cel mai mare număr de emigranți definitiv, adică 9924 persoane, în contextul în care grupa respectivă reprezintă populația aptă de muncă.



Sursa: INS , Baza de date TEMPO

La nivelul județelor regiunii, județul Cluj înregistrează cel mai mare număr de emigranți temporari (7197 de persoane), în perioada 2012-2016. Cel mai mic număr de emigranți temporari îl înregistrează județul Sălaj, cu 2115 de persoane.



Sursa: INS , Baza de date TEMPO

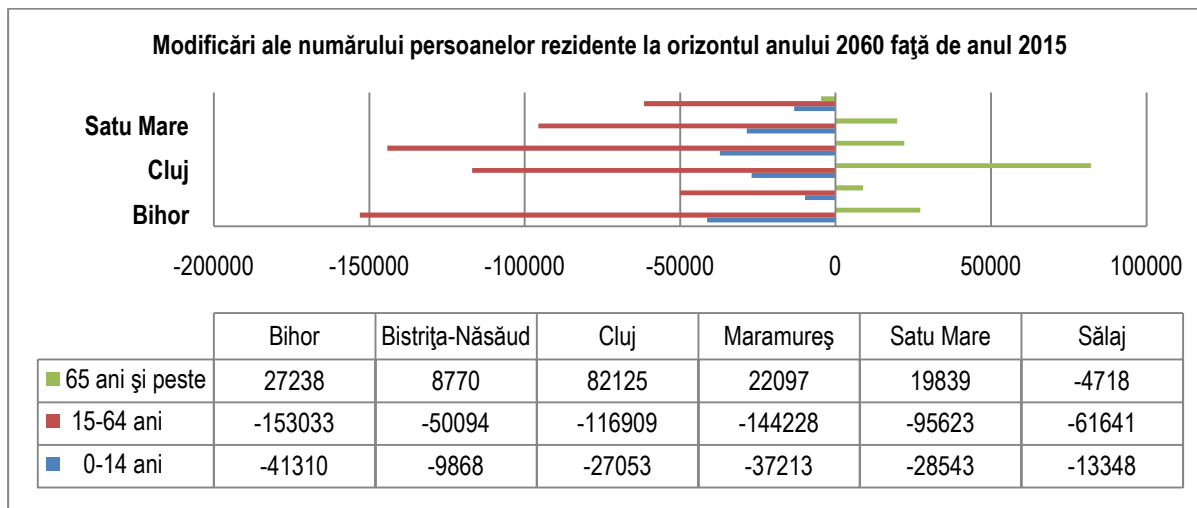
Grupele de vârstă relevante pentru învățământul profesional și tehnic din regiune, înregistrează valori mult mai mici. Dintre județe, Clujul înregistrează cel mai mare număr de emigranți din grupele de vârstă relevante pentru IPT, adică 1909 de persoane.

### **Proiecții demografice la orizontul anului 2060**

Populația județului Cluj proiectată la nivelul anului 2060 comparativ cu anul 2015, va înregistra o creștere a grupei de vârstă peste 65 de ani, și scăderi



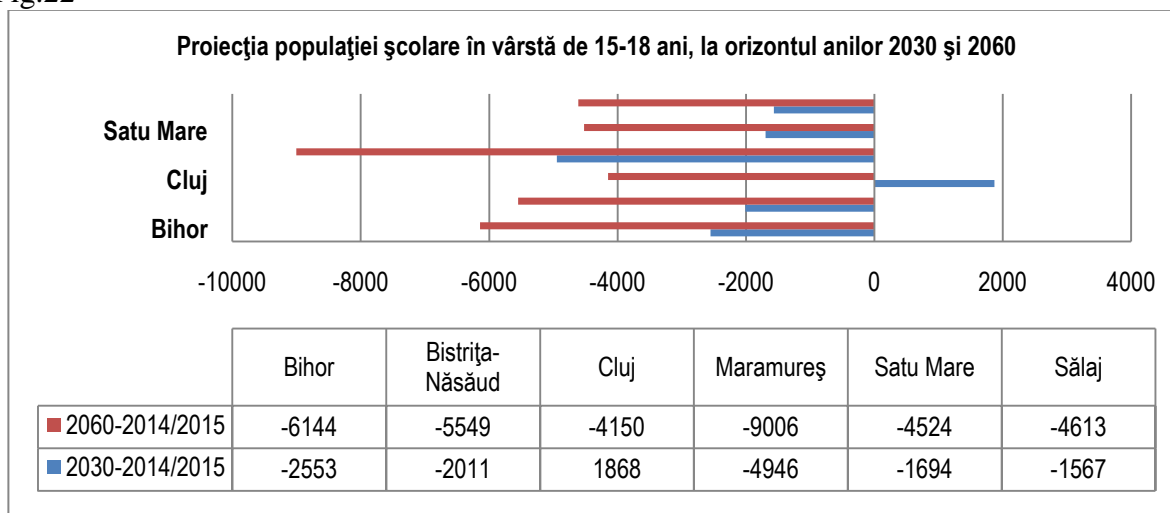
importante la populația cu vârste cuprinse între 15-64 de ani și 0-14 ani, conform figurii nr.21



Sursa: INS Baza de date TEMPO, iunie 2018

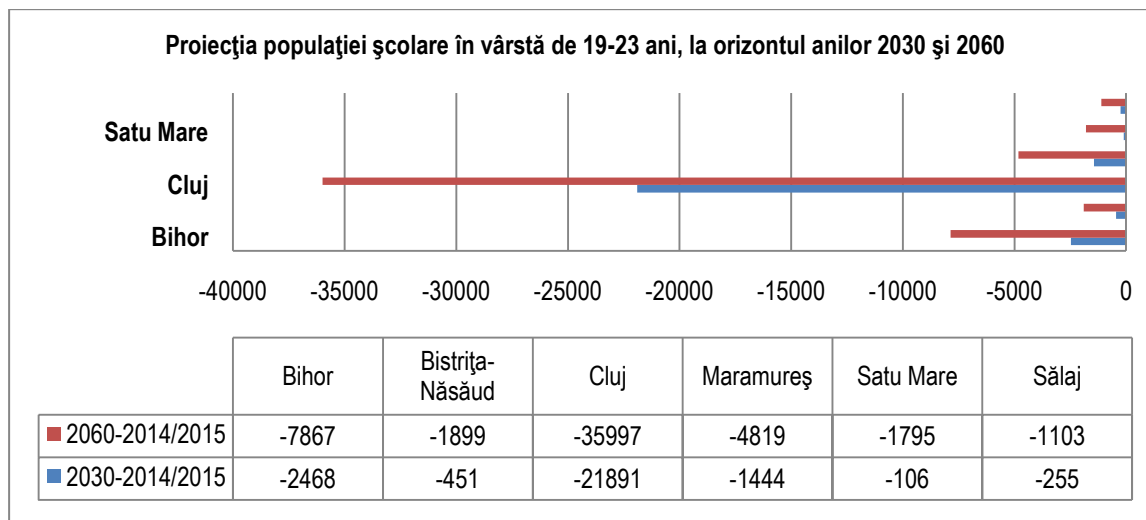
Pentru grupele de vârstă importante pentru învățământul profesional și tehnic situația este reprezentată în fișurile de mai jos.

Fig.22



Sursa: INS , Baza de date TEMPO, iunie 2018





Populația României pe grupe mari de vârstă, în anii 2011, 2020, 2030 și 2060, varianta constantă, scade pregnant la grupele de vârstă 0-14 ani și 15-64 de ani, și rămâne aproximativ constantă la grupa 65 de ani și peste.

### 3.3. Principalele concluzii din analiza demografică. Implicații pentru IPT

Declinul demografic general va continua, în mod accentuat pentru populația tânără. De aici, nevoia unei gestiuni eficiente, previzionale, a dezvoltării resurselor umane, sprijinită de investiții corespunzătoare în capitalul uman.

La nivelul județului Cluj reducerea naturală prognozată a populației tinere va fi agravată de migrația externă, în perioada 1992 -2016 se constată că regiunea a pierdut 53554 de locuitori, cea mai mare pierdere înregistrându-se în județul Cluj, de 14827 locuitori.

Se desprinde nevoia de: racordare realistă la piața europeană, națională și regională a muncii a activităților de informare, orientare și consiliere în scopul realizării unei oferte de școlarizare cât mai aproape de cererea de pe piața muncii.

Din analiza grupelor de vârstă ale populației, relevante pentru învățământul profesional și tehnic (grupele: 10-14 ani, 15-19 ani, 20-24 ani), în perioada 2008-2016, situația se prezintă astfel:

- Asistăm la o ușoară creștere la nivelul județului Cluj cu 2,50%, adică 821 de persoane, comparativ cu 2008. În perioada mai sus menționată în județul Cluj a avut loc o scădere accentuată până în anul 2013, când grupa de vârstă a înregistrat cel mai mic număr de persoane, 28684. În perioada 2014-2016 creșterea a fost semnificativă depășind în 2016, numărul de persoane din 2008.
- La nivelul grupei de vârstă 15-19 ani scăderea populației din mediul urban și rural în județul Cluj a fost semnificativă în perioada monitorizată ea situându-se la 8,4%. Scăderea în mediul urban a fost de 9926 de persoane, iar în



mediul rural de 952 persoane. Populația din mediul urban este în descreștere, iar în mediul rural trendul este crescător.

- La nivelul grupei de vârstă 20-24 de ani în perioada supusă analizei se constată că majoritatea populației din grupa de vârstă locuiește în mediul urban, situația fiind aceeași pe toată perioada analizată.; scăderea populației din mediul urban în perioada 2008-2017 a fost de 42% de la 35377 persoane la 20435 persoane în mediul urban, iar în mediul rural a fost mult mai redusă, de 10% în perioada monitorizată. Pentru populația din mediul rural trendul este crescător.

Populația județului Cluj proiectată la nivelul anului 2060 comparativ cu anul 2015, va înregistra o creștere a grupei de vârstă peste 65 de ani, și scăderi importante la populația cu vârste cuprinse între 15-64 de ani și 0-14 ani.

Față de aceste constatări, se recomandă:

Măsuri la nivelul rețelei școlare:

- optimizarea alocării resurselor, prin: concentrarea pregătirii în școli viabile;
- rezolvarea problemelor de acces; funcționarea rețelelor de școli, care împreună să realizeze: o ofertă cuprinzătoare și diversificată; eliminarea paralelismelor nejustificate;
- colaborare pentru acoperire teritorială optimă;
- diversificarea grupurilor țintă (programe pentru adulți);
- implicarea activă a școlilor ca furnizori de programe de formare pentru adulți .

Fenomenul de îmbătrânire demografică (populația în vârstă de peste 65 de ani va reprezenta 19,7% până în 2030, din populația totală) conduce la:

- nevoi sporite de personal calificat - asistență socială și medicală;
- nevoi educaționale specifice (educație non-formală).

Județul Cluj este de departe cel mai urbanizat județ al regiunii, cu 66,32% din populație trăind în mediul urban și 33,68% în mediul rural.

Analiza pe medii rezidențiale și sexe a relevat faptul că în județul Cluj populația de sex feminin este majoritară atât în mediul urban 52,53%, cât și în mediul rural 50,58%.

Pondere semnificativă a populației feminine reclamă următoarele activități: din partea ofertei de pregătire - calificările dorite de populația feminină; programe de sprijin (facilități) pentru participarea la educație (ex. pentru mamele care participă la cursuri de formare continuă: îngrijirea copiilor în cadrul școlii pe parcursul orelor de curs).

Sistemul de educație și formare profesională este chemat să contribuie prin măsuri specifice vizând: oferta de pregătire adecvată și asigurarea condițiilor de învățare în unitățile de învățământ din mediul rural, pentru a atrage elevii să rămână cât mai aproape de domiciliu; educație în sprijinul conservării și valorizării patrimoniului cultural specific și resurselor naturale din mediul rural; îmbunătățirea condițiilor de studiu în mediul rural prin dotarea corespunzătoare a atelierelor și laboratoarelor unde se realizează pregătire de specialitate.



Distribuția populației după etnie arată că ponderea populației de etnie română este majoritară, fiind de 75,37% din totalul populației județului.

În ceea ce privește nivelul de educație, ca unul din principalii indicatori de incluziune socială, în județul Cluj ponderea persoanelor de etnie romă analfabete reprezintă 10,8%, Clujul situându-se pe locul al doilea în regiune după județul Maramureș cu cele mai puține persoane de etnie romă analfabete.

Diversitatea etnică prezentă în regiunea Nord-Vest și implicit în județul Cluj, recomandă o serie de măsuri, cum ar fi: educație multiculturală; soluții pentru asigurarea accesului egal la educație și a varietății opțiunilor; programe de sprijin pentru grupurile etnice dezavantajate.

Conform datelor Eurostat, ponderea populației totale aflate în risc de sărăcie și excluziune socială este în scădere în Regiunea Nord-Vest și sub media națională. Rămâne ridicată ponderea populației aflată în situație de sărăcie (materială) severă<sup>10</sup>, prin comparație cu valoarea indicatorului la nivel european. Aproximativ 24% din totalul populației regiunii se confruntă cu acest risc în 2011, față de 8% la nivelul UE; deși sunt mai puțini decât media pe țară, care este de aproximativ 30%. Conform raportului „Tendințe sociale” al INS din 2011, Regiunea Nord-Vest este pe locul 3 la nivel național între cele mai puțin sărace regiuni, după București-Ilfov și Vest, rata sărăciei scăzând de la 15,8% la 14,4%<sup>12</sup>.

## Profilul economic local

### 1. Evoluții și situația actuală. Principalii indicatori economici

Județul Cluj este situat în partea de nord-vest a României, fiind capitala regiunii de dezvoltare Nord-Vest și aflându-se la granița cu regiunea de dezvoltare Centru.

Poziția geografică oferă județului un avantaj competitiv deosebit, având în vedere faptul că județul Cluj se află relativ în apropierea granițelor cu Ungaria și Ucraina, precum și într-o zonă de convergență a mai multor culoare de dezvoltare: Coridorul Oradea-Cluj-Brașov-București, care va lega coridoarele paneuropene 5 și 9, permițând conectarea României cu axele de comunicații din Europa Centrală; Coridorul Suceava-Cluj, principală axă de comunicație est-vest din țară, precum și mai multe axe tradiționale de comunicație către centrul țării.

#### 4.1.1. Evoluția produsul intern brut (PIB) și a valorii adăugate brute (VAB)<sup>1</sup>

Aprecierea dezvoltării economiei se face prin intermediul indicatorilor macroeconomici compilați prin agregare pe baza datelor din conturile naționale. Cei mai utilizați dintre aceștia în statistica internațională sunt **produsul intern brut (PIB) și Valoarea adăugată brută (VAB)**.



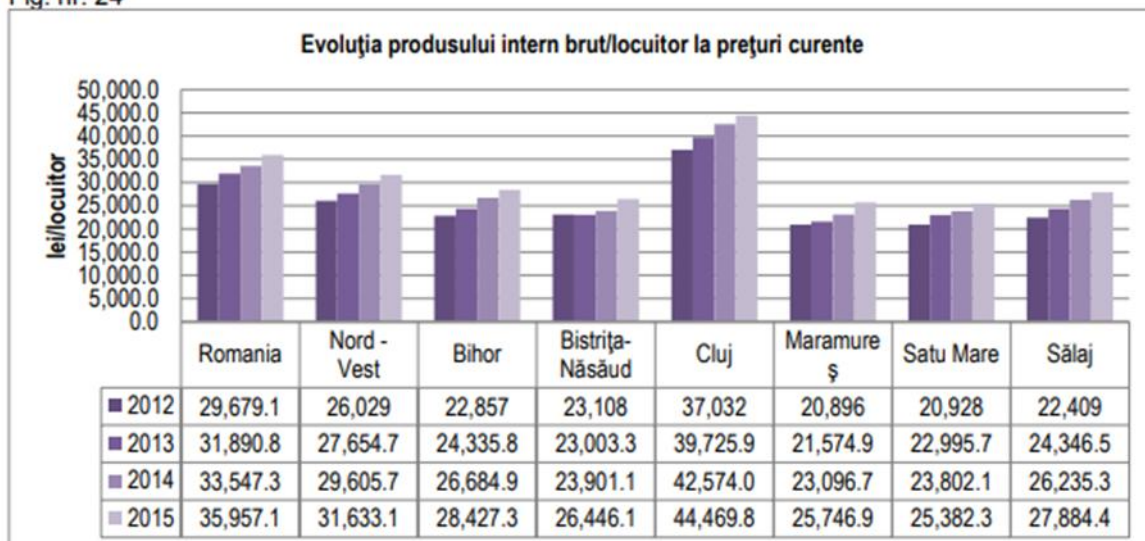
**Produsul intern brut pe locuitor calculat pe baza parității puterii de cumpărare-PIB** reprezintă valoarea bunurilor și serviciilor produse și prestate într-o economie națională într-o perioadă determinată, de regulă un an și destinate consumului final. PIB-ul/locuitor este unul din indicatorii relevanți, destinat să ofere o imagine generală asupra competitivității și productivității economiei naționale/regionale, cu atât mai mult cu cât nu este influențat de diferențele existente între populațiile regiunilor.

Referitor la PIB, datele statistice oficiale furnizate de Eurostat în perioada 2005-2016, arată că produsul intern brut/locuitor a avut, în regiunea Nord-Vest o creștere continuă. În perioada 2005-2008, a înregistrat o creștere continuă, în anul 2009, la începutul crizei economice, a înregistrat o scădere, după care a crescut anual până în anul 2016, ajungând la 7600 euro/locuitor, sun media pe țară de 8600 și mult sun media UE 28 de 29200 euro/locuitor.

În județul Cluj, valorile absolute calculate în lei pe locuitor, sunt cu mult peste media regională și națională pe întreaga perioadă de analiză, situând județul pe locul întâi, cea mai mare valoare s-a înregistrat în anul 2015 (44469,8), peste 9000 de euro/locuitor.

Comparativ cu celelalte județe din regiune, Clujul se află pe locul întâi, în toată perioada analizată, urmat de județul Bihor.

Fig. nr. 24

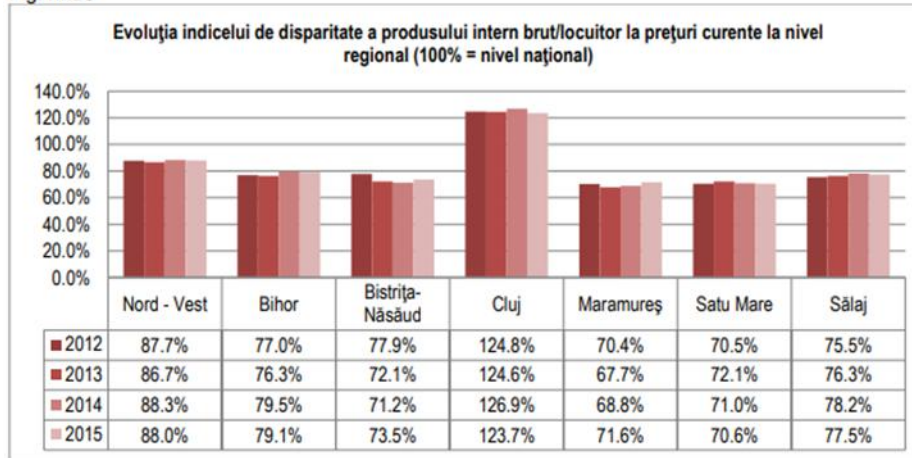


Sursa datelor: INS Conturi nationale regionale 2014-2015; Conturi nationale regionale 2010-2014

**Indicele de disparitate** analizat în intervalul 2012-2015, a avut în toată perioada , analizată un trend ascendent în județul Cluj, cu valori cuprinse în intervalul 124,8%-123,7%, cu mult peste media națională și regională, județul Cluj situându-se pe locul întâi la nivel regional, urmat de județul Bihor.

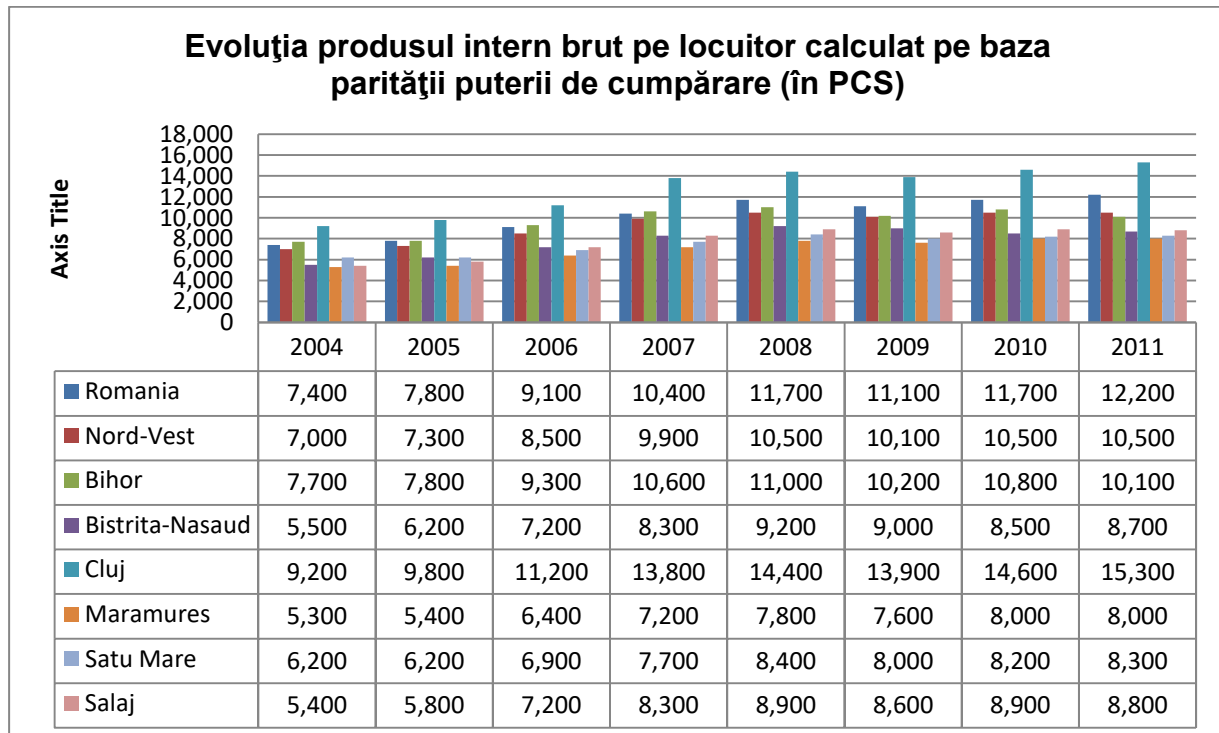


Fig. nr.25



Sursa datelor: INS

Evoluția produsului intern brut pe locuitor calculat pe baza puterii de cumpărare, arată că în județul Cluj trendul a fost ascendent în perioada analizată, atingând valoarea de 15.300 în anul 2011, cu mult peste media națională și regională și la distanță față de celelalte județe ale regiunii.



Sursa datelor: Eurostat



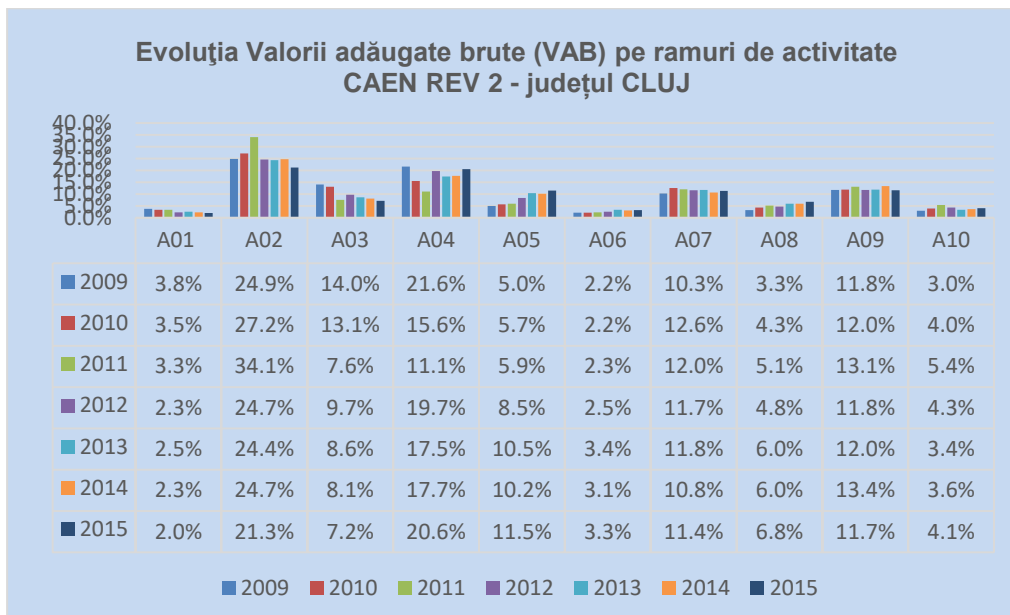


**Valoarea adăugată brută (VAB)** reprezintă valoarea nou creată, rezultată din valoarea noilor produse și servicii create minus valoarea consumului intermediar pentru producerea acestora.

Analizând evoluția contribuției regiunilor la formarea VAB națională, se observă că regiunea Nord-Vest are o pondere de contribuție la formarea VAB, aproape constantă în perioada analizată, cu puțin peste 11-11,5%, comparabilă cu regiunea Centru (Anexa 01), sub regiunea București-Ilfov și Sud Muntenia.

Activitățile economice existente în județ au avut o contribuție diferită la formarea VAB.. Datele oficiale ilustrează faptul că procentul cel mai mare de contribuție l-a avut sectorul **industrie (A02)** (inclusiv energie electrică și termică, gaze și apă, salubritate, gestionarea deșeurilor), cu peste 25% pe întreaga perioadă 2009-2015. Maximul de contribuție a fost atins de acest sector economic în anul 2011, când a înregistrat un procent de 34,1 % din total. Pe locul doi se situează activitatea **A04-Comerț cu ridicata și cu amănuntul, repararea autovehiculelor, motocicletelor și a bunurilor personale și de uz gospodăresc, hoteluri și restaurante, transporturi, depozitare**, urmată de activitatea de **administrație publică și apărare, asigurări sociale din sistemul public, învățământ, sănătate și asistență socială (A09)**, urmată de **tranzacții imobiliare (A07) și construcții (A03)**.

De remarcat este faptul că **agricultura (A01)** se situează la un nivel scăzut de contribuție regională la VAB (sub 4% pe întreaga perioadă), cea mai mică contribuție fiind în anul 2015, de 2%, acest lucru fiind datorat nivelului scăzut de productivitate și al practicării în mare măsură a agriculturii de subsistență, în județul Cluj înregistrându-se cel mai mic procent dintre toate județele regiunii.



Sursa datelor: INS Conturi nationale regionale 2014-2015; Conturi nationale regionale 2010-2014



## Dinamica generală a firmelor - unități locale active

### Unități locale active și personalul acestora

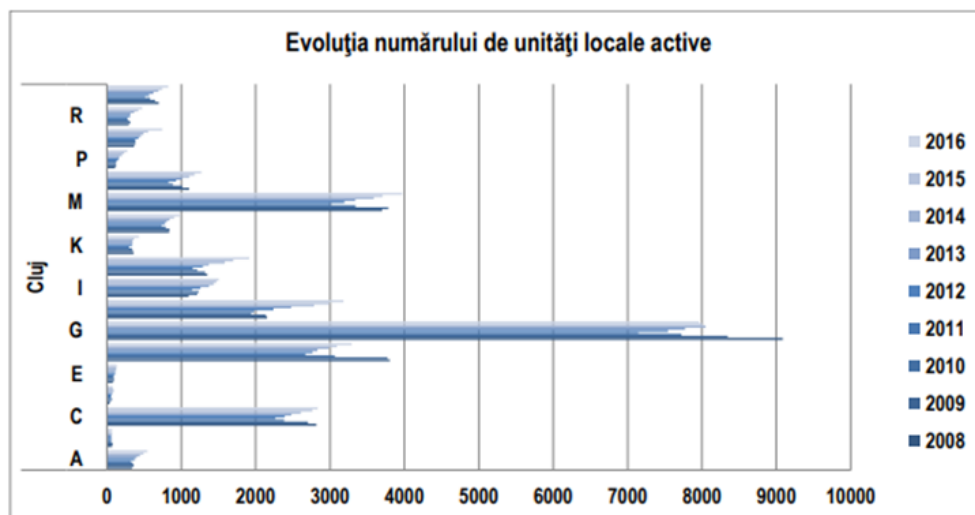
Informațiile furnizate de INS pentru perioada 2008-2016, oferă o imagine de ansamblu asupra evoluției firmelor din județul Cluj.

La sfârșitul anului 2008, erau înregistrate, la nivelul județului, un număr de 28302 unități locale active, număr care a început să scadă în anii următori, ajungând la 23063 unități locale în anul 2011, datorita crizei economice care a afectat și țara noastră. Începând cu anul 2012 sirtuația începe să se redreseze, ajungând în 2015 la 28890 unități locale active, în anul 2016 numărul acestora este de 30468, depășind cu aproape 2000 numărul de firme din 2008. Aceeași tendință s-a manifestat și la nivel regional, cu mențiunea că în nici un județ nu s-a atins numărul de firme din 2008, cu excepția Clujului.

Analiza pe sectoare ale economiei naționale în perioada 2008-2016, relevă faptul că numărul cel mai mare de firme din județ s-a menținut în sectorul **comerț cu ridicata și cu amănuntul, repararea autovehiculelor și motocicletelor (G)** (chiar dacă a scăzut constant până în anul 2013), urmat de **Activități profesionale, științifice și tehnice (M)**, **distribuția apei, salubritate, gestionarea deșeurilor, construcții (F)**, **industria prelucrătoare (C)** (Anexa 02)

În anul 2016 se observă o creștere a numărului de unități locale active la nivelul majorității sectoarelor economice din județ. Situația este comparabilă cu cea la nivel regional și din celelalte județe ale regiunii.

Fig. nr. 28



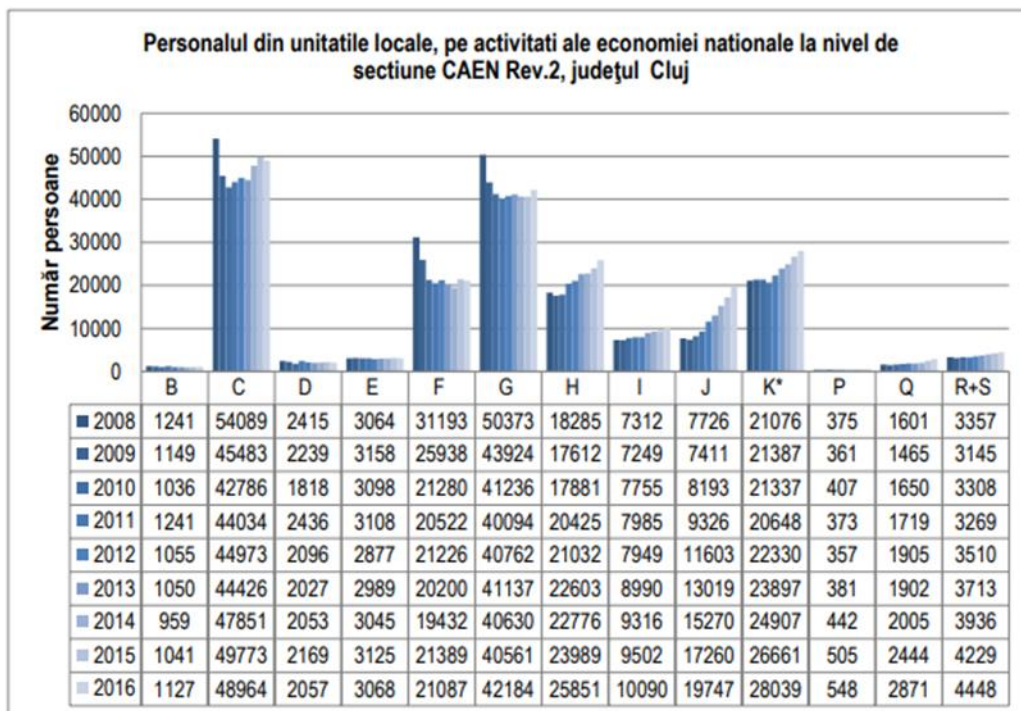
Sursa datelor: INS, Baza de date TEMPO ONLINE





**Numărul total de personal** al firmelor din județ a avut o evoluție similară cu cea de la nivel regional și național, respectiv o scădere în perioada 2008-2010, urmată de o ușoară creștere în anii 2011-2012. Pentru perioada 2013-2016 nu sunt date disponibile la nivel regional și județean.

Pe activități economice, datele oficiale sunt disponibile în perioada 2008-2016. Conform acestora, personalul cel mai numeros este în **industria prelucrătoare-C**, urmat de cel din **comerț cu ridicata și cu amănuntul, repararea autovehiculelor și motocicletelor-G**, din **construcții -F**, din **tranzacții imobiliare K**, din **transport și depozitare H**.



Sursa datelor: INS, Baza de date TEMPO ONLINE

Același trend este și la nivel regional, iar județele regiunii urmăresc în mare măsură trendul regional

#### .4.1.3. Dinamica generală a firmelor din județ – investiții<sup>2</sup>

Analiza investițiilor brute totale regionale în bunuri corporale pentru anii 2008-2016, pentru care există date oficiale, arată că acestea au cunoscut o scădere în această perioadă (de la 12337 mil lei în 2008, la 9639 mil lei în 2012)( Anexa 03).

Pentru investițiile brute în bunuri corporale din unitățile locale pe activități ale economiei naționale la nivel regional și județean există date disponibile pe perioada 2008-2016.

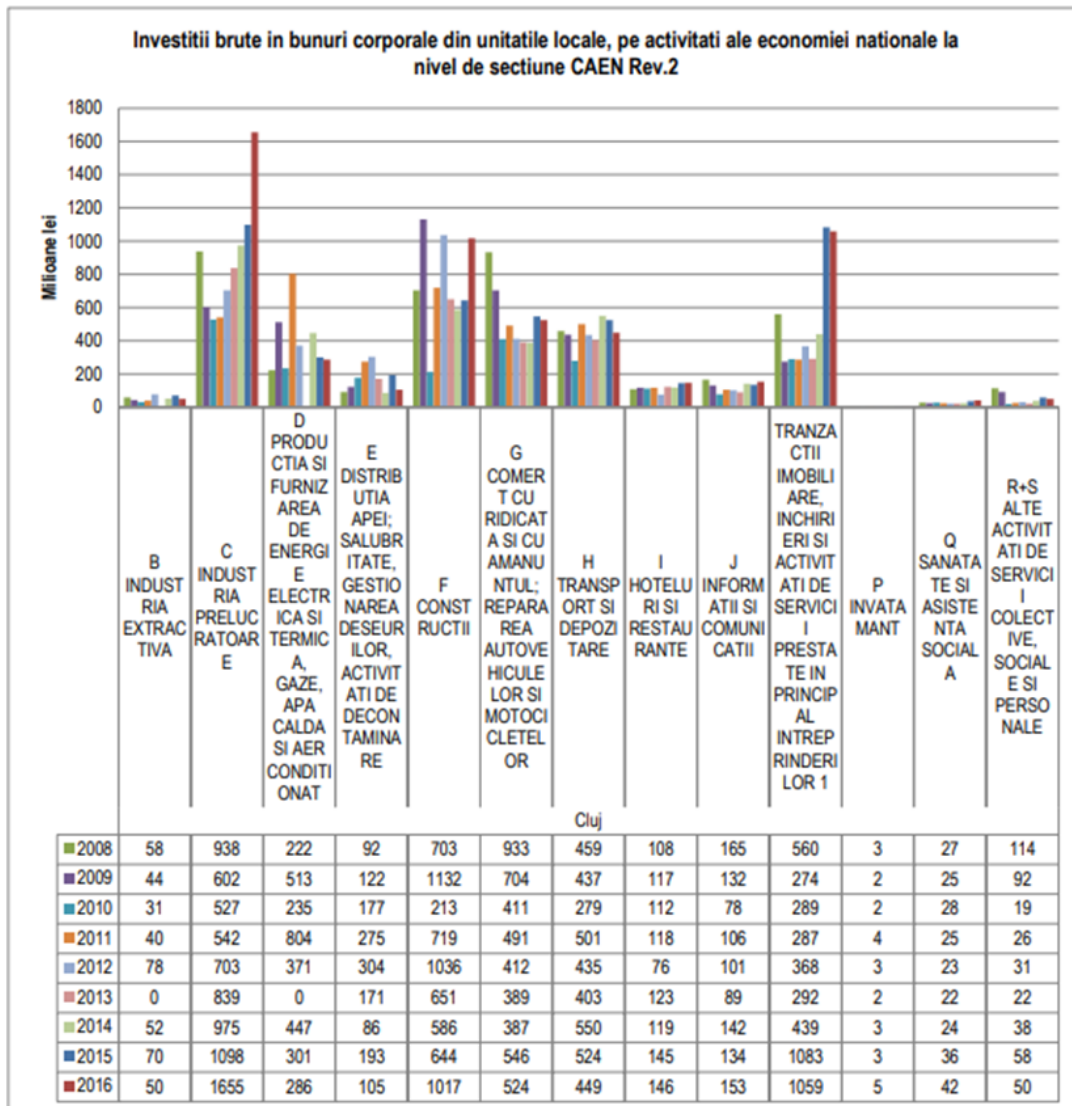
<sup>2</sup> Datele la care se face referire în acest capitol se regăsesc în anexa „03 ECONOMIE”



Pe activități ale economiei naționale, evoluția investițiilor brute, este diferită pe perioada analizată.

La nivelul anului 2016 cel mai ridicat al investițiilor brute este în **industria prelucrătoare (C)**, urmată **tranzacții imobiliare și închirieri (K)**, de **construcții (F)**, **de comerț cu ridicata și cu amănuntul (G)** și **transport și depozitare (H)**.

Investițiile brute în învățământ s-au menținut la nivel foarte mic de-a lungul perioadei 2008-2016.

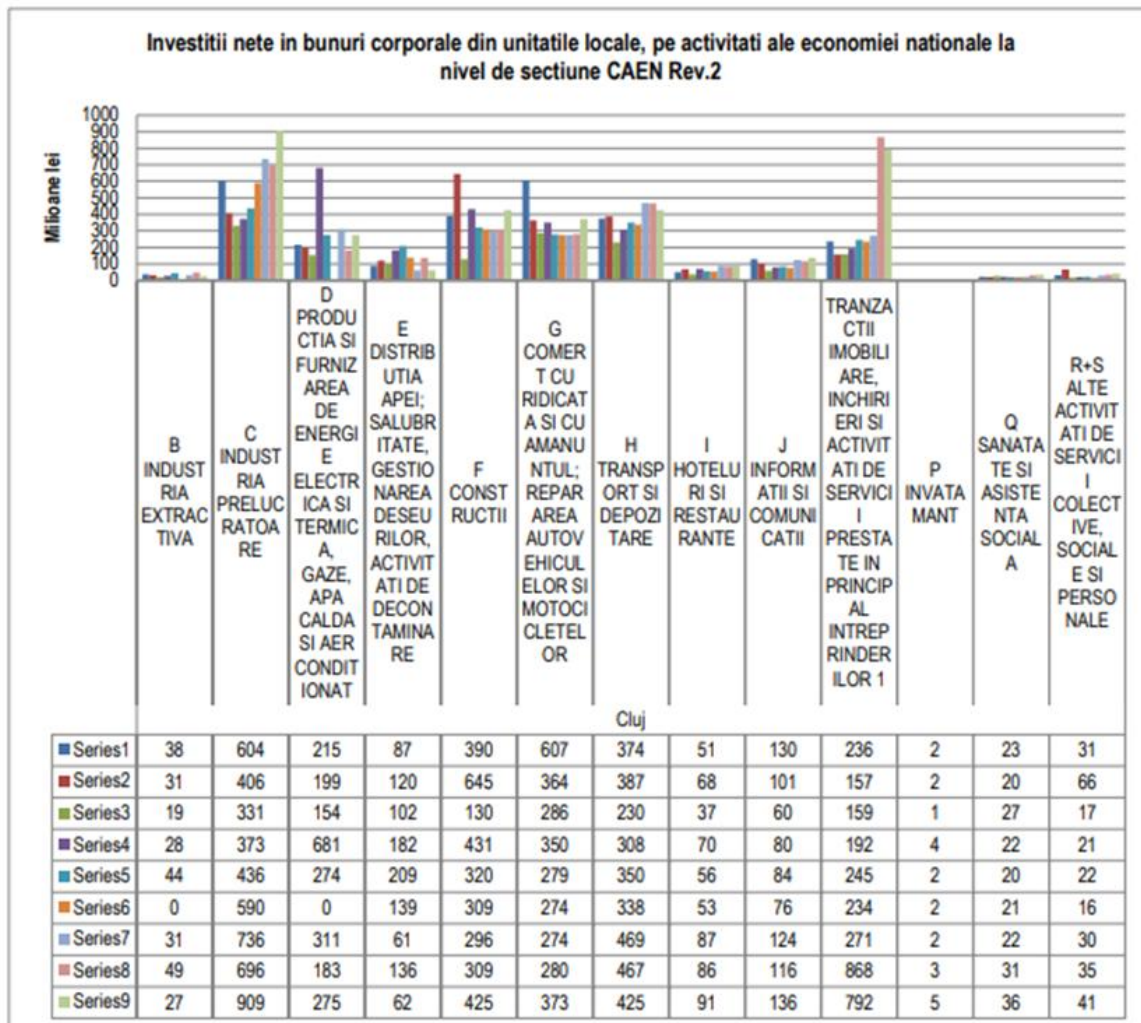


Sursa datelor: INS, Baza de date TEMPO ONLINE

Trendurile privind investițiile brute se mențin în mare și în județele regiunii, industria prelucrătoare, comerțul, construcțiile și furnizarea de energie electrică fiind la cele mai mari niveluri.



Investițiile nete în perioada 2008-2016 urmăresc același trend cu cel al investițiilor brute, atât la nivel regional, cât și la nivelul județului. Se remarcă același trend descrescător în perioada 2008-2012 și un trend crescător până în 2016. În ceea ce privește investițiile pe sectoare evoluția investițiilor nete este similară cu cea a investițiilor brute în județ, conform figurii de mai jos.



Sursa datelor: INS, Baza de date TEMPO ONLINE

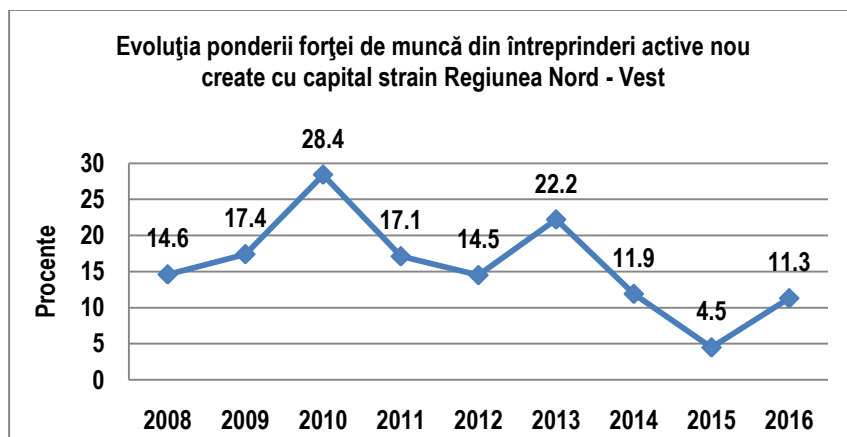
#### 4.1.4. Demografia întreprinderilor - întreprinderilor active nou create

Pentru evoluția ponderii forței de muncă din întreprinderile active nou înființate cu capital străin în perioada 2008-2016 nu există date la nivelul județului, datele sunt agregate la nivel regional și național.

La nivelul regiunii Nord-Vest ponderea forței de muncă din întreprinderi nou create a avut o evoluție ascendentă în perioada 2008-2010 (de la 14,6% în anul 2008 la 28,4% în 2010). A urmat o perioadă de scădere în intervalul 2010-2012, urmată de o creștere în anul 2013 la 22,2%, în 2014 ponderea forței de muncă ajungând la 11,9%, cu scadere semnificativă în anul 2015, respectiv la 4,5%, urmată de o



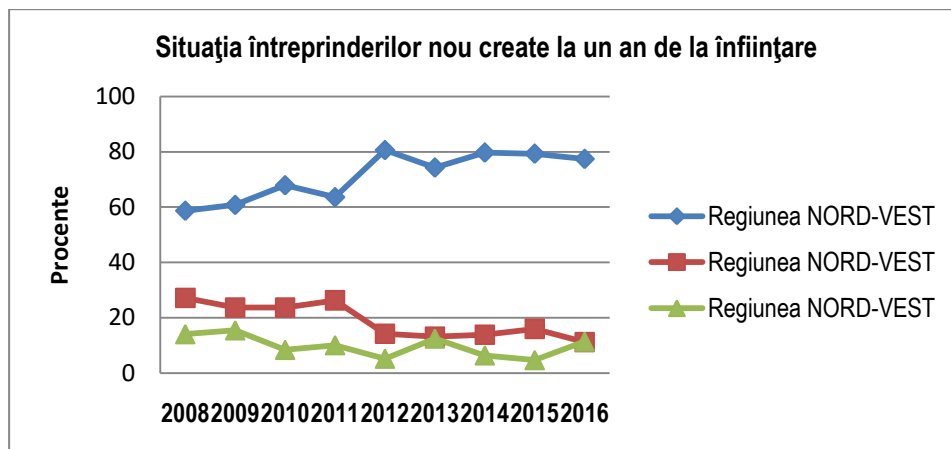
creștere semnificativă în anul 2016 la 11,3%. Aceste fluctuații au fost determinate și de situația de criză economică, ce a avut repercursiuni negative directe în activitatea firmelor.



Sursa datelor: INS, Baza de date TEMPO On line - Demografia întreprinderilor - INT 111V

În ceea ce privește **profilul educațional al întreprinzătorilor** (nivel regional), din analiza datelor oficiale disponibile pentru anul 2016, cele mai multe întreprinderi noi, la nivelul regiunii Nord-Vest (ca și la nivel național), au fost înființate la inițiativa absolvenților de învățământ liceal și universitar (63,4%), în creștere față de anul 2015 (61,8%). Un procent de 27,5% din noii întreprinzători sunt absolvenți de gimnaziu, 8,3 % de învățământ vocațional și 0,8 de învățământ primar în anul 2016.

Analizând **situația întreprinderilor nou create la un an de la înființare** (nivel regional), se constată că numărul întreprinderilor active a avut creșteri în perioadele 2008-2010, 2011-2012 (cea mai mare creștere) și 2013-2016. În perioada 2012-2013 se constată o scădere în activitatea întreprinderilor noi. Procentul de întreprinderi desființate a avut un maxim în anul 2009 și 2013, în restul perioadei de analiză fiind în scădere; în perioada 2014-2016 se constată un trend descrescător. Ca o constatare generală, în perioada 2013-2016 a crescut numărul întreprinderilor active la nivelul tuturor regiunilor.



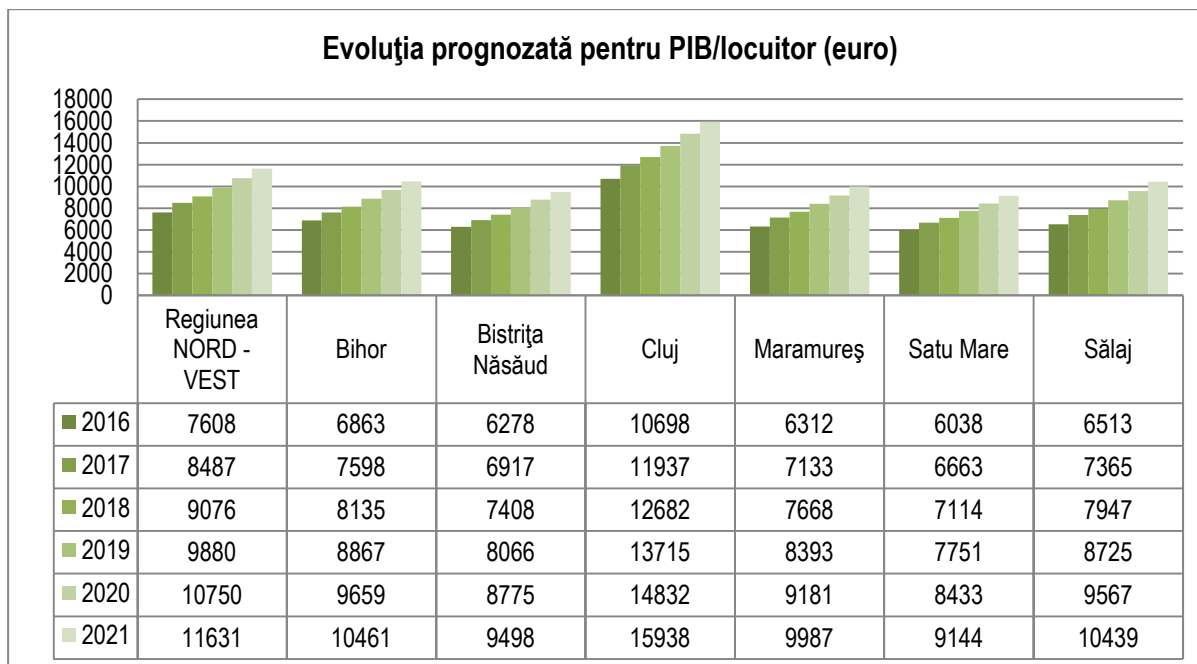
Sursa datelor: INS, Baza de date TEMPO On line - Demografia întreprinderilor - INT 111V

### ***Proiecția principalilor indicatori economici***

Comisia Națională de Prognoză elaborează periodic o proiecție a principalilor indicatori economico-sociali în profil teritorial, aceasta având ca atribuție principală elaborarea de prognoze privind dezvoltarea economico-socială a României pe termen scurt, mediu și lung pe baza tendințelor din economia națională și cea mondială. Cea mai recentă lucrare, apărută în mai 2018, furnizează informații referitoare la acești indicatori în perspectiva anului 2021. Prognoza în profil teritorial s-a realizat pe baza prognozei pe termen mediu 2016 – 2021, varianta de primăvară 2018, pentru Programul de Convergență.

Conform acestui document, evoluția prognozată a PIB/locuitor la nivelul regiunii Nord-Vest se preconizează o creștere cu 34% a PIB față de 2016. Prognoza PIB pe județe urmărește evoluția regională. Județul Cluj va avea cea mai mare valoare a PIB în anul 2021, de 15938 euro/locuitor, față de 10963 euro/locuitor în anul 2016, mult peste PIB-ul realizat de celelalte județe din regiune și peste valoarea regională.

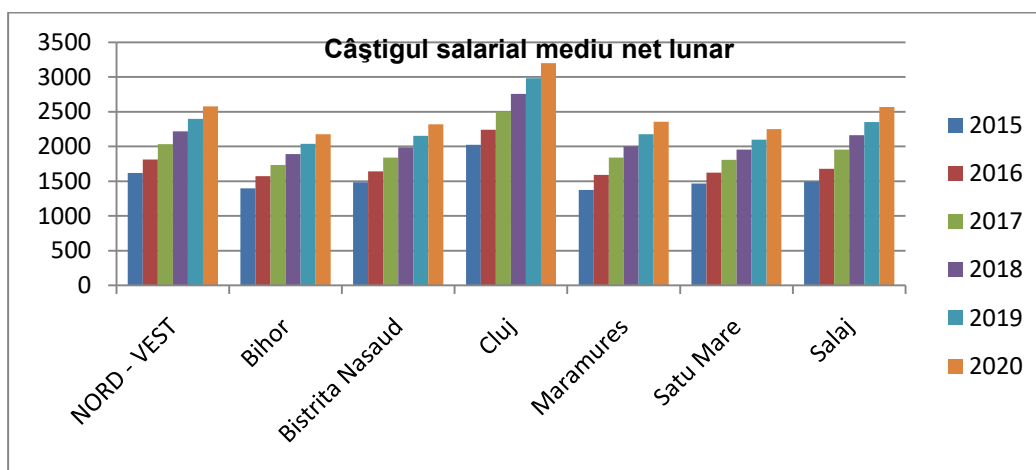




Sursa datelor: Comisia Națională de Strategie și Prognoză - Proiecția principalilor indicatori economico – sociali în profil teritorial, până în 2021

**Câștigul salarial mediu net lunar** la nivelul Regiunii Nord-Vest va fi în creștere de la valoarea de 1618 lei/salariat în 2015 la 2576 lei/salariat în 2020, valoare sub media națională care se preconizează a fi 2864 lei/salariat.

În județul Cluj câștigul salarial net lunar va crește de la 2025 lei/salariat în anul 2015 la 3198 lei/salariat în anul 2020

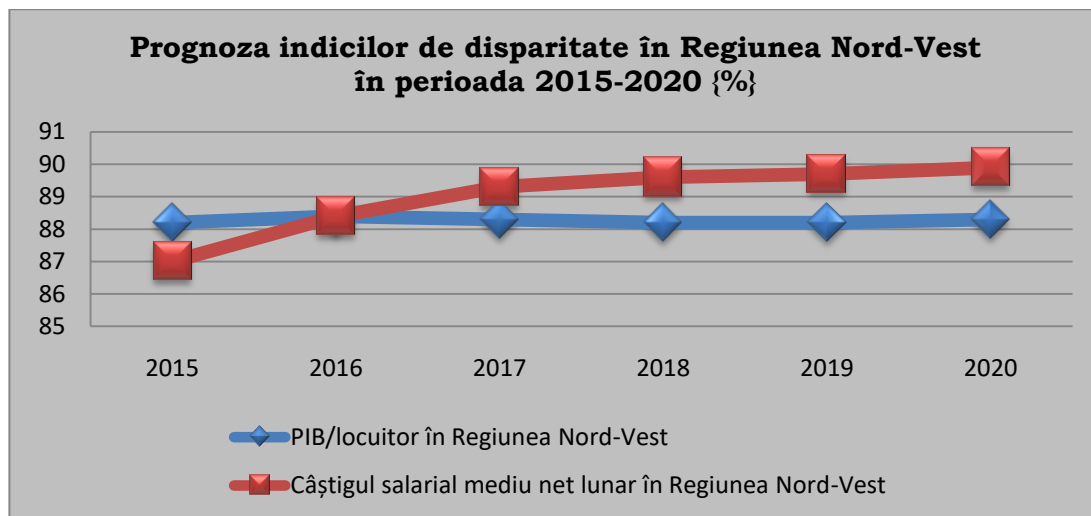


Sursa: Proiecția principalilor indicatori economico – sociali în PROFIL TERITORIAL, până în 2020 – Comisia Națională de Prognoză, mai, 2017



**Indicii de disparitate** sunt calculați la nivel regional conform metodologiei Institutului Național de Statistică, prin raportarea nivelului regional la nivelul național. Acestea relevă faptul că se prognozează în medie o menținere a ponderii PIB/locuitor regional în PIB/locuitor național la o valoare în jurul a 88%, în perspectiva anului 2020.

Câștigul salarial mediu net lunar va înregistra o creștere de la 87% în 2015 la 90% în perspectiva anului 2020.



Sursa: Proiecția principalilor indicatori economico – sociali în PROFIL TERITORIAL, până în 2020 – Comisia Națională de Prognoză, mai, 2017

Comisia Națională de Prognoză evidențiază și un studiu al decalajelor regionale față de a doua cea mai dezvoltată regiune din țară, Vestul. Astfel, se estimează că în 2020, PIB/locuitor al Regiunii Nord-Vest va fi la nivelul de 87,9% din cel regiunii Vest, iar câștigul salarial mediu net lunar 93,7%. Cele mai mici decalaje comparativ cu Regiunea Vest le va înregistra Regiunea Centru cu 92,4% PIB/locuitor și 94,1% câștigul salarial mediu net lunar. Cel mai mare decalaj comparativ cu Regiunea Vest îl va înregistra Regiunea Nord-Est cu un PIB/locuitor de 60,7%. Dat fiind dat fiind specificul său, nu a fost luată ca bază regiunea București - Ilfov.

### 4.3. Alte informații și informații parțiale

#### 4.3.1. Cercetarea – dezvoltarea

(informații preluate din PDR NV 2014-2020 pag, 76-78 și selectate pentru județul Cluj)

Numărul de persoane antrenate în activitatea de cercetare-dezvoltare în regiunea Nord-Vest, precum și contribuția la cifra de afaceri națională, plasează regiunea pe locul al treilea la nivel național.





Personalul cheie din activitatea de CDI este concentrat în județul Cluj, iar 75% dintre entitățile publice și private din Regiunea Nord-Vest sunt localizate în **județul Cluj**. Jumătate dintre unități activează în domeniul științelor naturale și al ingineriei și toate sunt asimilate IMM-urilor.

În Regiunea Nord-Vest își desfășoară activitatea 15 CD, respectiv 8 institute de cercetare localizate toate la Cluj-Napoca și 7 universități de stat. Tot în categoria unităților de interes național se încadrează cele 7 filiale ale unor unități CD care își desfășoară activitatea în Cluj-Napoca, dar au sediul în capitală. De asemenea, activează la Cluj-Napoca 6 unități sanitare care desfășoară și au în obiectul de activitate activități de cercetare-dezvoltare, fără a reprezenta însă activitatea principală.

La nivelul regiunii Nord-Vest, numărul salariaților din activitatea de cercetare-dezvoltare echivalent normă întregă a crescut în perioada 2005-2008 de la 1.757 la 2.752, urmând o tendință de scădere începând cu anul 2009, ajungând în anul 2011 la un număr de 2.472 salariați. Reprezentând 9% din totalul salariaților CD din România în anul 2011, cei 3.809 salariați<sup>27</sup> CD din regiune se regăsesc în proporție de 89% în județul Cluj.

Județul Cluj se află pe podiumul național din prisma numărului de salariați din CD raportat la 10.000 de persoane ocupate civile, (104, după București și Ilfov, înaintea județelor Iași și Brașov), aspect ce poate fi corelat cu statutul de mare centru universitar pe care județul l-a dobândit (locul al doilea la nivel național).

Analiza în amănunt a direcțiilor de cercetare și a tematicii proiectelor implementate la nivelul entităților CDI din regiune indică 9 domenii regionale prioritare/de excelență, respectiv: materii prime și materiale, mașini și echipamente, energie și combustibili, nano și biotehnologii, sănătate, mediu, agricultură/industrie alimentară, ITC precum și industrii creative/artă și design.

Principala provocare o reprezintă accesul la fondurile destinate cercetării-dezvoltării, precum și sistarea unor surse de finanțare în perioada analizată. Finanțarea pe baza de proiecte continuă să rămână principalul motor de dezvoltare, contribuind atât la modernizarea echipamentelor CDI, cât și la perfecționarea resurselor umane implicate; la acestea se adaugă contractele cu agenții economici interesați de diferite tipuri de inovații, serviciu care se înscrie pe un trend ascendent, una dintre provocările identificate fiind lipsa vizibilității ofertei CDI precum și dificultățile aferente realizării transferului tehnologic.

Din cele 42 de entități din România acreditate pentru activități de inovare și transfer tehnologic, 6 se află în Regiunea Nord-Vest, reprezentate de 3 centre de transfer tehnologic și 3 centre de informare tehnologică. Din cele 16 structuri regionale ale Oficiului de Stat pentru Invenții și Mărci (OSIM), 4 sunt localizate în Regiunea Nord-Vest.

În ce privește infrastructurile de cercetare, regiunea ocupă un meritos loc doi la nivel național datorită municipiului Cluj-Napoca care este cel de-al doilea centru universitar din România dispunând de o infrastructură de CDI bine dezvoltată și institute de cercetare. Distribuția teritorială a resurselor umane din cercetare nu este



echilibrată: 89% din numărul de angajați din domeniul cercetării din regiune se găsesc în județul Cluj.

#### 4.3.2. Industria

(informații preluate din PDR NV2014-2020, pag 120-125 și selectate pentru județul Cluj)

Specializarea industrială din regiune este întărită de performanțele economice ale întreprinderilor din regiune care concentrează importante resurse umane și financiare, relevante fiind câteva exemple:

- Industria articolelor de îmbrăcăminte: Jolidon Import-Export SRL, Magreb Knitwear East SA,
- Industria mijloacelor de transport (cu precădere componente de autovehicule): Remarul 16 Februarie, Trelleborg Automotive Dej Srl, DRM Draxlmaier Romania Sisteme Electrice Srl, Eckerle Automotive Srl, Fujikura Automotive Romania Srl,
- Industria metalurgică: Mechel Câmpia Turzii;
- Industria echipamentelor electrice: Electrolux Romania SA, Rombat SA, Energobit Prod Srl;
- Industria alimentară: Napolact SA;
- Industria mobilei: Sortilemn SA, Ecolor SRL;
- Industria cauciucului și a maselor plastice: Teraplast SA;
- Industria materialelor de construcții: Adeplast SA și Sanex SA.

Pe lângă acestea, s-au remarcat, de asemenea, câteva firme cu performanțe economice deosebite care nu activează în mod necesar în sectoare cu concentrare regională accentuată, precum Rondocarton Srl (Industria celulozei și hârtiei), Farmec SA (Industria chimică), Terapia SA (Industria farmaceutică). Teoretic în aceste sectoare se pot dezvolta firme mici și mijlocii care să deservească activitatea celor deja consacrate, având potențial de dezvoltare prin prisma motorului de dezvoltare asigurat de firmele mari.

Un domeniu aparte în care se remarcă o concentrare de natură economică (4.135 de companii) îl reprezintă Industriile Creative, care reprezintă 6,44% din totalul firmelor înregistrate în regiune. Se remarcă o concentrare semnificativă a acestora în județul Cluj, unde își au sediul 39,90% din totalul firmelor de profil din Regiunea Nord-Vest

La o analiză mai detaliată pe coduri C.A.E.N., cele mai multe firme aveau ca obiect de activitate arhitectura (40,67% din totalul celor din sector), publicitatea (27,67%) și realizarea de soft orientat către client (14,84%). Totalizând 2,1% din totalul salariaților din regiune (cu 36% provenind din sectorul ITC), cifra de afaceri a firmelor din Industriile creative a fost de 331,69 mil. Euro în 2009, în scădere cu 16% față de 2008, pe fondul contextului economic dificil.

În ultimii 5 ani, la nivelul României, urmând o anumită specializare funcțională și sectorială, se delimitează un alt tip de inițiativă antreprenorială de tip colaborativ, denumită cluster. **Clusterul** este o structura asociativă definită ca o concentrare



geografică de companii și instituții interconectate într-un anumit domeniu (Michael Porter), cu potențial de stimulare a inovării și de îmbunătățire a productivității prin mecanismele de cooperare dezvoltate în interiorul și în afara structurii.

În perioada 2011-2013, în Regiunea Nord-Vest 5 astfel de inițiative sunt înregistrate la Ministerul Economiei (dintr-un total de 40 la nivel național), care pe lângă susținerea sectorului în care activează, îndeplinesc și rolul de promotori regionali. Dintre acestea, doar 3 sunt active și vizează următoarele sectoare: mobilă (Cluster Mobilier Transilvan), IT&C (Cluj IT Cluster) și industria energiei verzi (TREC) - toate inițiative ale ADR Nord-Vest rezultate prin schimb de experiență și transfer de know-how în proiecte europene de cooperare.

De asemenea, la începutul anului 2013 a fost constituit clusterul Agro-Food-Ind Napoca (inițiativă CJ Cluj), care reunește cei mai importanți actori ai sectorului agroindustrial clujean; clusterul este recent, dar activ. Există preocupări și demersuri pentru constituirea de cluster în domeniul Transportului ecologic, Industriilor creative (inițiativa ADR Nord-Vest) și Științelor Vieții (inițiativă UBB Cluj). Toate cele 4 cluster care funcționează au fost create pe modelul clasic de triple-helix, nucleul fiind reprezentat de asocierea de companii la care s-au raliat organisme de cercetare și educație, precum și autorități publice care vin să sprijine aceste structuri și să aducă un plus de vizibilitate și de lobby.

### **Structuri de sprijinire a afacerilor**

În Regiunea Nord-Vest, în anul 2010 există mai multe tipuri de structuri de sprijinire a afacerilor, respectiv 10 parcuri industriale, 3 incubatoare de afaceri, 3 parcuri logistice, o serie de centre de afaceri și centre expoziționale și la stadiul incipient, ideea dezvoltării unui parc științific și tehnologic prin aportul autorităților și al universităților din regiune.

În anul 2012, în Regiunea Nord-Vest există zece parcuri industriale care funcționează cu titlul acordat prin Ordin de Ministru sau declarate prin Hotărâre a Guvernului, care găzduiesc 86 de firme cu 2.661 de salariați. Din cele 10 parcuri industriale, șase dintre ele sunt localizate în județul Cluj, după cum urmează:

- Tetarom 1 Cluj Napoca (31,93 ha) ,în Cluj-Napoca, Administrator: SC „Tetarom” SA,  
înființat în anul 2002;
- Tetarom 2 Cluj Napoca (12 ha, în Cluj-Napoca, Administrator SC „Tetarom” S.A.),  
înființat în anul 2006;
- Tetarom 3 Cluj Napoca (154,562 ha, localitatea Jucu, Administrator SC „Tetarom” S.A.),  
înființat în anul 2008;
- Parcul Industrial Dej (40,185 ha, în Dej, Administrator SC „Arc Parc Industrial” SRL.),  
înființat în anul 2005.
- Parcul Industrial Turda1 (29,3 ha) și Turda2 (20,5 ha) – în localitatea Turda,  
administrat decătore SC Graells & Llonch Administrare Parc Logistic Industrial SRL,  
înființate și declarate prin HG în 2012.

Cu excepția Parcului Industrial Dej și a celor din Turda care sunt inițiative private, restul parcurilor din regiune sunt în proprietate publică.



Pe lângă parcurile industriale existente, se află în construcție și alte astfel de infrastructuri, precum: TETAROM IV, Mădăraș, Turda. Turda Industrial Park este situat în orașul Turda, județul Cluj și are o suprafață construită de 120.000 mp, fiind compusă din mai multe construcții de tip hală. Parcul Industrial TETAROM IV este construit cu scopul de a îndeplini funcții multiple: parc fotovoltaic, logistic și industrial. Proiectul are ca termen de finalizare anul 2015 și va avea o suprafață de 850.000 mp în comuna Feleacu.

Alături de parcurile industriale, în Regiunea Nord-Vest funcționează câteva zone industriale (REIF – Câmpia Turzii), centre de afaceri și incubatoare de afaceri, dezvoltate prin inițiative publice sau private.

În Regiunea Nord-Vest se regăsesc 2 dintre cele 21 de incubatoare de afaceri existente în România: la Vetiș, județul Satu Mare și la Câmpia Turzii, în județul Cluj. În prima parte a anului 2012, la Câmpia Turzii, a fost inaugurat cel de-al doilea incubator de afaceri la nivelul județului Cluj, care va găzdui pentru următorii trei ani, 24 de întreprinderi mici și mijlocii aflate în primii ani de activitate. Pe lângă cele menționate, în Regiunea Nord-Vest mai există și incubatorul de afaceri TETAROM.

Centrele și parcurile logistice reprezintă la rândul lor structuri de sprijinire a afacerilor, iar la nivelul Regiunii Nord-Vest se pot aminti: centrul logistic Kaufland din Turda (40 ha), centrul logistic Coratim din municipiul Cluj-Napoca și Florești (20.000 mp), precum și Parcul Logistic Transilvania, din municipiul Cluj-Napoca (cu o capacitate de 15 ha). Toate sunt inițiative private, fără nici o legătură cu centrele intermodale (care nu au fost încă proiectate).

#### 4.3.3. Infrastructura de transport, tehnică, edilitară, de comunicații și de mediu (informații preluate din PDR NV 2014-2020 pag. 59 și selectate pentru județul Cluj)

Accesibilitatea și mobilitatea redusă se constituie într-unul dintre cele mai importante puncte slabe ale regiunii. Față de anul de referință 2005 situația din 2011 este potențial generatoare de creștere a disparităților interregionale și intra-regionale în contextul avansării lucrărilor pe coridoarele IV și V, comunitățile cele mai avantajate din regiune fiind cele situate mai aproape de coridorul V (care este aproape finalizat), respectiv din județele Bihor și Satu Mare cei mai defavorizați fiind locuitorii și investitorii din județele Maramureș și Bistrița-Năsăud precum și cei din zonele montane.

Investiții importante în infrastructura feroviară, precum și în cea inter-modală ar putea contribui semnificativ la coeziunea teritorială între partea de Est și cea de Vest a regiunii. De asemenea, un rol important l-ar putea avea concentrarea investițiilor alocate modernizării drumurilor naționale și județene pe rute care să faciliteze accesul facil al tuturor locuitorilor la rețelele (globale) TEN-T rutiere și feroviare.

Existența sau inexistența și starea infrastructurilor edilitare cu excepția celor sociale (de comunicații, pentru educație, sănătate, intervenții de urgență și chiar



diferențele din punct de vedere al fondului de locuințe) explică disparitățile majore de dezvoltare dintre mediul urban și cel rural, precum și dintre marile centre urbane și cele mici și mijlocii.

Dacă din punct de vedere al infrastructurilor de afaceri sau chiar de cercetare regiunea are o ofertă variată, dar dezechilibrată teritorial infrastructurile pentru inovare sunt insuficiente, iar cele destinate dezvoltării antreprenoriatului sunt practic inexistent.

#### 3.3.4. Agricultură

(informații preluate din PDR NV2014-2020 pag.134 și selectate pentru județul Cluj)

Ponderea agriculturii în valoarea adăugată brută în Regiunea Nord-Vest (8,13% în 2009) depășește media națională (7,16% în 2009 și 7,4% în 2011) și media UE27 (1,6% în 2009 și 1,7% în 2011), iar ponderea forței de muncă ocupată în agricultură, silvicultură și pescuit<sup>6</sup> în anul 2009 (27,98%), deși se situează sub media națională (30,11% în 2009, 32,6% în anul 2011), în anumite județe (Bistrița-Năsăud, Satu Mare și Sălaj) depășește media națională și este mult peste media UE27 (5,3% în anul 2011). Aceste date ne arată importanța economică și socială a acestui sector pentru Regiunea Nord-Vest.

Provocările principale în sectorul agricol sunt legate de potențialul nevalorificat al regiunii în creșterea animalelor, pomicultură și legumicultură, gradul redus de prelucrare și valoarea adăugată redusă, precum și dificultățile de valorificare a producției agricole, dar și practicile agricole poluante.

Mediul rural se confruntă, pe lângă provocările legate de agricultură, cu o serie de alte provocări, cum ar fi amplificarea fenomenelor de sărăcie și excluziune socială (mai ales în comunitățile de romi), nivelul de educație scăzut al populației adulte, accesul dificil la servicii de educație și de sănătate de calitate, slaba dezvoltare a IMM-urilor rurale, regimul de exploatare nedurabil al pădurilor, infrastructura deficientă de drumuri și de utilități publice, precum și degradarea patrimoniului cultural și pierderea tradițiilor locale.

#### 4.3.5. Turismul

(informații preluate din PDR NV 2014-2020 pag. 133)

Regiunea Nord-Vest are un potențial ridicat și diversificat pentru turism – balnear, cultural (datorită marilor orașe și datorită bogăției de monumente istorice), montan, rural, religios (regiunea este impregnată de tradiții religioase), sportiv și de agrement, de afaceri etc., un număr mare de localități din regiune având potențial turistic acreditat.

În regiune cea mai mare capacitate de cazare turistică în funcțiune se întâlnește în județele Cluj, Bihor și Maramureș. Străinii preferă mai ales aceste trei





județe, dar numărul lor este mic, iar pachetele turistice nu sunt integrate și diversificate. În ciuda faptului că nevoia unei promovări a ofertei turistice este conștientizată nu există suficiente instrumente de informare și de promovare a turismului regional, iar lipsa informațiilor ce vizează legătura dintre circulația turistică și formele de turism, nu sprijină dezvoltarea armonioasă a specificului turismului regional. Analiza situației existente a indicat faptul că structurile de cazare care tradițional țin de eco-turism sau de turismul de aventură (cabane turistice, căsuțe, popasuri, campinguri etc.) au înregistrate cifre ale sosirilor de turiști absolut neglijabile, doar de ordinul miilor pe an. Analiza duratei medii a sejurului la nivel regional arată scăderi constante, de asemenea indicele de utilizare a capacității turistice a scăzut dramatic sub o pătrime, mai ales în ultimii ani, în regiune. Există totuși anumite stațiuni montane sau balneare unde durata sejurului este considerabil mai mare decât media unde ar trebui concentrate investițiile în promovare și servicii de agrement.

Provocările pentru 2020 sunt în domeniul dezvoltării durabile a turismului balnear, cultural și montan ale regiunii. Pentru a realiza acest lucru sunt necesare resurse financiare atât pentru explorarea și studierea potențialului resurselor naturale (în special ape), precum și pentru conservarea și valorificarea patrimoniului cultural, precum și dezvoltarea serviciilor de agrement. Nu în ultimul rând ar fi necesară concentrarea resurselor (limitate) financiare pentru promovarea în principal a Transilvaniei de Nord ca destinație turistică pe piețele străine conform unei strategii coerente (investiția în brandul Transilvania de Nord este incomparabil mai mică și mai eficientă decât suma investițiilor în branduri județene sau locale, existând deja notorietatea internațională dovedită a brandului Transilvania). Activitățile de marketing regional ar trebui să includă și promovarea unor branduri regionale specifice.

#### 4.3.6. Dezvoltarea durabilă

### **Strategia Națională pentru Dezvoltare Durabilă a României Orizonturi 2013-2020-2030)**

Elementul definitoriu al acestei Strategii Naționale este racordarea deplină a României la o nouă filosofie a dezvoltării, proprie Uniunii Europene și larg împărtășită pe plan mondial – cea a dezvoltării durabile.

Strategia stabilește obiective concrete pentru trecerea, într-un interval de timp rezonabil și realist, la modelul de dezvoltare generator de valoare adăugată înaltă, propulsat de interesul pentru cunoaștere și inovare, orientat spre îmbunătățirea continuă a calității vieții oamenilor și a relațiilor dintre ei în armonie cu mediul natural.

**Întregul sistem de educație și formare profesională va asimila principiile și obiectivele dezvoltării durabile ca element integrator al ansamblului de cunoștințe, aptitudini și deprinderi necesare existenței și performanței personale și socio-culturale în lumea modernă.** Educația pentru dezvoltare durabilă va fi integrată transversal în toate programele de pregătire, proiectate și organizate prin câmpuri disciplinare sau module, de la științele naturii la practicile



responsabile ale civismului, de la sustenabilitatea producției și consumului în raport cu resursele la însușirea principiilor diversității culturale, ale bunei guvernări și ale statului de drept. De asemenea, abordarea educațională a dezvoltării durabile traversează paradigma formală, informală și nonformală.

Educația pentru dezvoltare durabilă necesită cooperare și parteneriat între mulți factori de decizie: autoritățile centrale și locale, sectorul educațional și cel științific, sectorul sănătății, sectorul privat, industria, transportul și agricultura, comerțul, sindicatele, mass-media, organizațiile non-guvernamentale, comunitatea locală, cetățenii și organizațiile internaționale.

Educația pentru dezvoltare durabilă nu trebuie să se rezume la un punct de vedere ecologist. Ea se dezvoltă ca un concept larg și cuprinzător, reunind aspecte interconectate referitoare la mediu, ca și la problemele economice și sociale. Raportarea la gama extinsă și diversificată de teme care se asociază principiilor dezvoltării durabile necesită o abordare inter- și trans-disciplinară în formule educaționale integrate, cross-curriculare și complementare, care țin seama totodată de specificitatea condițiilor locale, naționale și regionale, ca și de contextul global. Sistemul de educație și formare profesională va valorifica participarea proactivă, și va promova voluntariatul ca expresie a spiritului civic dobândit cu sprijinul școlii.

#### **4.4. Principalele concluzii din analiza mediului economic. Implicații pentru ÎPT**

- Necesarul de investiții în resursa umană și formarea profesională a cadrelor didactice în noile tehnologii pentru dobândirea de noi competențe și abilități cerute de piața muncii. Un rol important, în acest sens, îi va reveni educației inițiale (prin sistemele ÎPT și universitar) și educației continue, pentru dobândirea de noi competențe: mediu, calitate, comunicare, managementul riscului, conducerea afacerilor, pentru o activitate mai eficientă și adaptată la condițiile pieței în continuă schimbare, precum și pentru asigurarea competitivității;
- Planurile de școlarizare vor trebui să reflecte prioritățile economice pe cele două componente de bază ale pieței muncii: dezvoltarea antreprenoriatului și dezvoltarea calificărilor (pregătirea tehnologică modernă/meseriile viitorului);
- Necesitatea creșterii nivelului de calificare și asigurarea unei pregătiri de bază largi, competențe tehnice generale, solide;
- Eficientizarea parteneriatelor școală agent economic, inclusiv prin creșterea numărului de clase de învățământ dual;
- Realizarea de CDL conform cerințelor agenților economici;





## 5. Piața muncii

### 5.1. Evoluții și situația curentă - principalii indicatori ai pieței muncii conform anchetei forței de muncă în gospodăria (AMIGO)

Pentru caracterizarea fenomenelor de pe piața forței de muncă din România se utilizează două serii de date statistice diferite: **Balanța forței de muncă (BFM)** și **Ancheta asupra forței de muncă în gospodăria (AMIGO)**. Indicatorii statistici din cele două serii de date nu sunt comparabili deoarece metodele de colectare, unele definiții<sup>7)</sup> și metode de calcul sunt diferite. Pe de altă parte, doar analiza datelor din ambele serii poate oferi o imagine completă și reală asupra pieței muncii din România. BFM permite comparabilitatea teritorială, la nivel național, pe regiuni și pe județe. AMIGO asigură comparabilitatea la nivel național între regiunile de dezvoltare și compatibilitatea cu statistica europeană (EUROSTAT).

#### 5.1.1. Structura populației, după participarea la activitatea economică, pe grupe de vârstă, sexe și medii

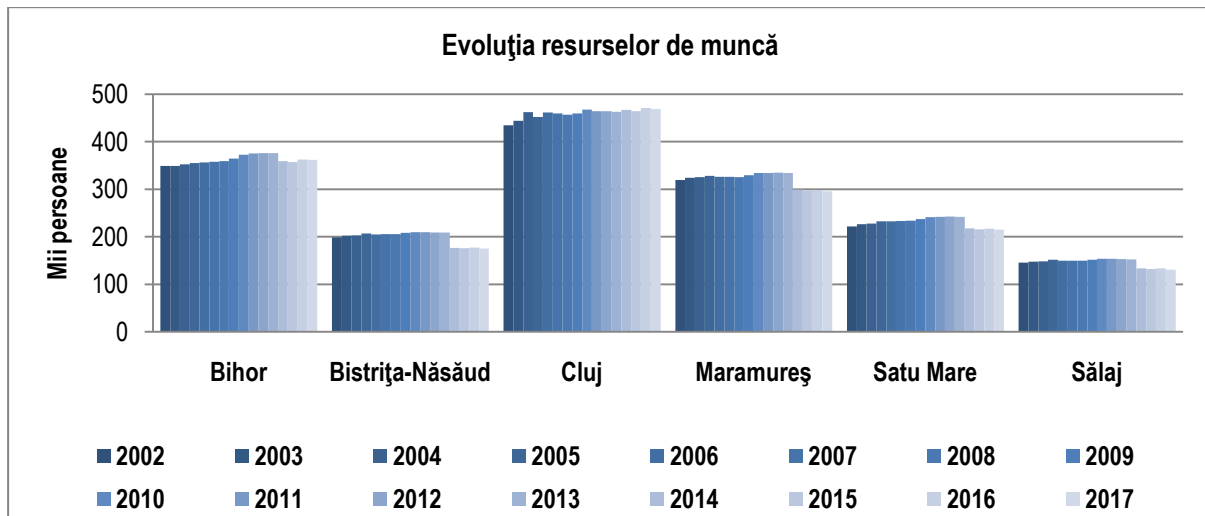
Evoluția principalilor indicatori ai pieței muncii, conform datelor din AMIGO, este prezentată detaliat în Anexele 3a Amigo, 3a Amigo nivel de educație și 3b Amigo detalieri vârstă. În anul 2017, în Regiunea Nord-Vest rata de ocupare a populației cu vârsta de muncă (15-24 ani) a fost de 22,6 %, în creștere față de anul școlar 2016 (20,3%). Rata de activitate la nivelul regiunii era în 2017 de 68,9%, mai mare la populația de sex masculin și în mediul urban.

Anexele nu conțin date referitoare la județe, informațiile privind rata de activitate, rata de ocupare, rata șomajului BIM, evoluția structurii populației ocupate pe nivel de educație, șomajul de lungă durată sunt compilate numai la nivel regional.

### 5.2. Evoluții și situația curentă - principalii indicatori ai pieței muncii conform balanței forței de muncă (BFM) se află în anexa 3 a,b Piața muncii, pentru care există date și la nivelul județelor regiunii.

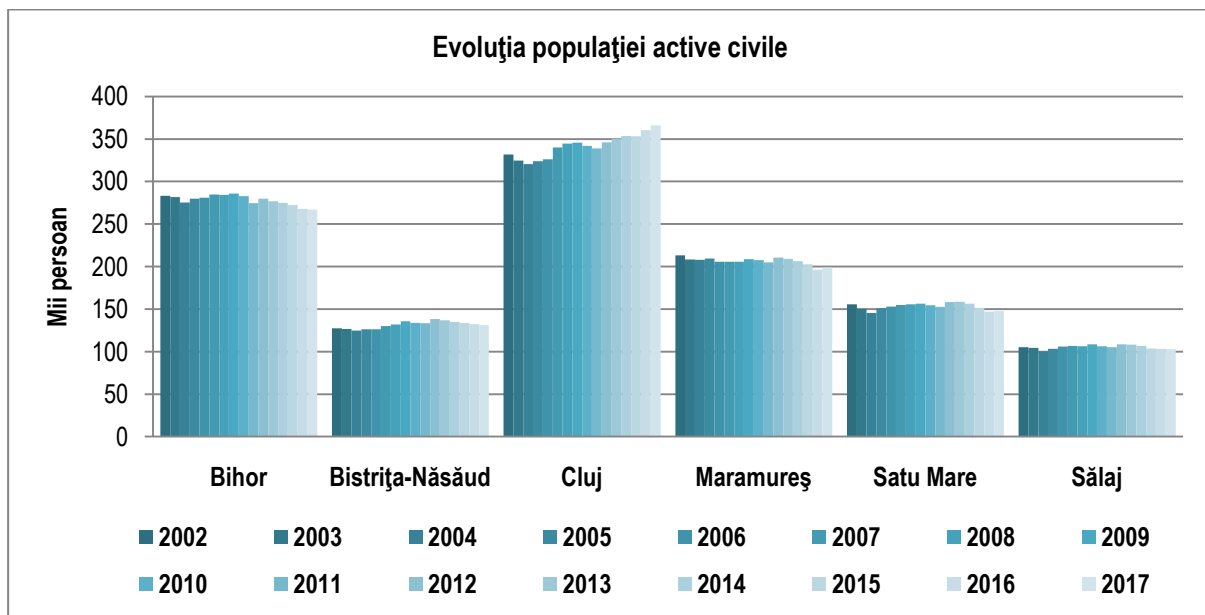
#### 5.2.1. Structura populației după participarea la activitatea economică

Analizând evoluția resurselor de muncă în perioada 2002-2017, rezultă că în județul Cluj evoluția resurselor a fost ascendentă, ajungând în anul 2017 la 468,8 mii persoane, în ușoară scădere față de 2016 (471 mii persoane), cea mai mare din toate județele regiunii, așa cum rezultă din figura de mai jos.



Sursa: INS. "Balanta fortei de munca" INS Baza de date TEMPO ON LINE

În ceea ce privește evoluția indicatorilor furnizați de BFM pentru perioada 2002-2017 privind **populația activă civilă și populația ocupată civilă**, rezultă că în județul Cluj acestea au avut evoluții ascendente aproape pe toată perioada analizată, în 2017 populația activă ajungând la 365,9 mii persoane, în ușoară creștere față de 2016, iar populația ocupată la 358,4 mii persoane, cele mai mari valori în intervalul analizat.



Sursa: INS. "Balanta fortei de munca" INS Baza de date TEMPO ON LINE

În ceea ce privește **rata de ocupare a resurselor de muncă**, în 2017 în județul Cluj se înregistrează cea mai mare rata de ocupare (76,5%) din toate județele, peste media regională și națională. Pe tot intervalul analizat, Balanta Fortei de Munca



evidențiază atât rate de activitate, cât și rate de ocupare a populației civile din totalul resurselor de muncă, mai ridicate în județul Cluj, comparativ cu celelalte județe ale regiunii, dar și decât cele la nivel regional și național.

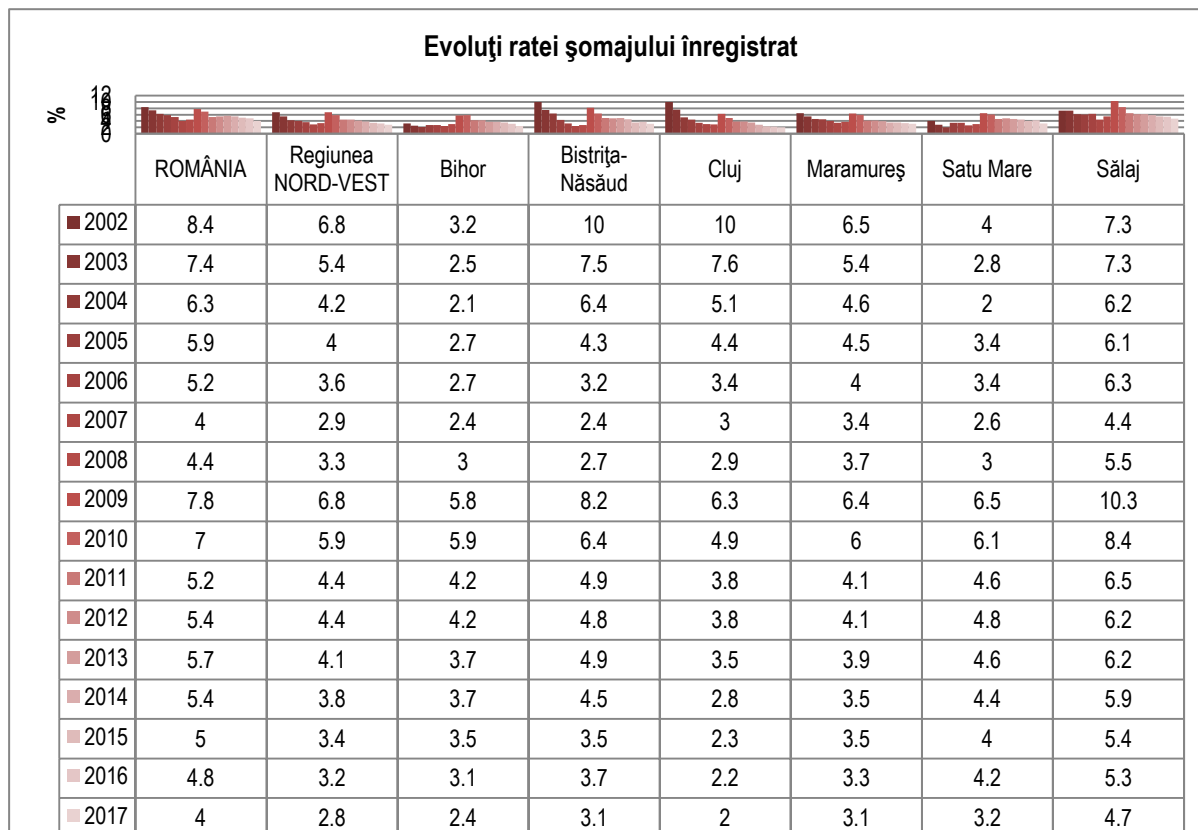
**Evoluția ratei de ocupare a resurselor de muncă**

%	ROMÂNIA	Regiunea NORD-VEST	Bihor	Bistrița- Năsăud	Cluj	Maramureș	Satu Mare	Sălaj
■ 2002	62.4	67.9	78.6	57.5	68.8	62.4	67.4	67
■ 2003	61.3	66.8	78.7	58	67.5	60.8	64.5	65.4
■ 2004	60.1	65.5	76.5	57.6	65.8	60.9	62.6	63.4
■ 2005	60.7	66.4	76.7	58.4	68.5	61	62.9	63.8
■ 2006	61.4	66.7	76.6	59.6	68.3	60.6	63.6	66.4
■ 2007	63.4	68.5	77.7	61.9	71.8	60.9	64.6	68.3
■ 2008	63.6	68.6	76.7	62.3	73.2	60.8	64.5	67.2
■ 2009	60.6	66.1	73.8	59.9	70.5	59.3	61.7	64.2
■ 2010	59.6	64.9	71.4	59.7	69.5	58.4	60.1	63.4
■ 2011	59.6	65	70.1	60.6	70.3	58.8	60.1	64
■ 2012	61.1	66.7	71.4	63.1	71.7	60.4	62	66.6
■ 2013	60.9	66.9	70.9	62.4	73	60.1	62.5	66.6
■ 2014	66.9	81.3	73.8	72.9	73.6	66.7	68.6	75.3
■ 2015	66.8	71.6	73.5	73.4	74.3	65.9	67.3	74.1
■ 2016	66.2	70.4	71.6	71.9	74.9	63.7	64.9	73.4
■ 2017	67.3	71.6	72	72.7	76.5	65.2	66.6	74.9

Sursa: INS. "Balanta fortei de muncă"

**Numărul de șomeri înregistrați** a avut fluctuații în intervalul 2002-2017, cel mai mare număr s-a înregistrat în 2002 (33157), a avut un trend descrescător până în 2008, când pe fondul crizei economice numărul de șomeri a ajuns la nivelul din 21725, după care a scăzut până la 7460 în anul 2017.

Evoluția ratei șomajului înregistrat, este ilustrată în figura de mai jos și arată că cel mai mare șomaj s-a înregistrat în 2002 – 10% , peste media națională și regională, în anul 2017 rata șomajului fiind de 2%, cea mai mică dintre județele regiunii, sub media națională și regională.

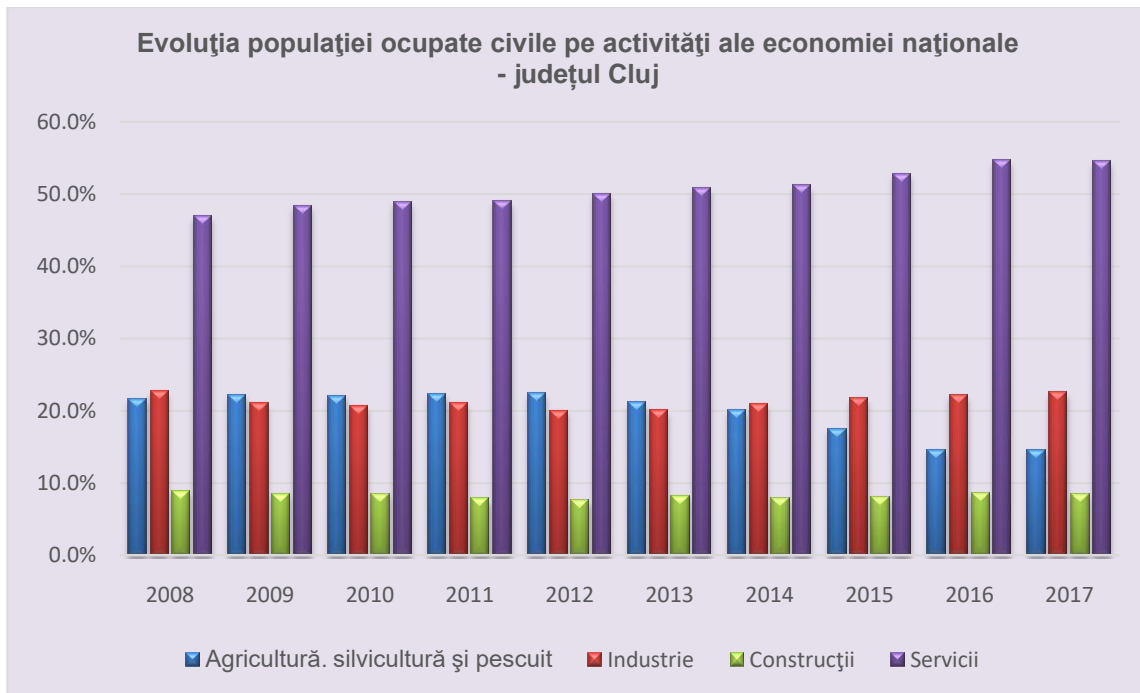


Sursa: INS. "Balanta fortei de muncă"

### 5.2.2. Structura populației ocupate civilă pe principalele activități ale economiei naționale

Din analiza evoluției ponderii populației ocupate civile pe activități ale economiei naționale în perioada 2008-2017, rezultă că ponderea cea mai mare în economia județului o au serviciile (54,5% în 2017), urmate de industrie (22,6%) agricultură (14,5%) și construcții (8,5%)

În cadrul **industriei** ponderea cea mai mare în județ, ca de altfel și în regiune o are industria prelucrătoare (20,3% în anul 2017), celelalte ramuri înregistrând valori foarte mici în raport cu aceasta, așa cum rezultă din Anexa 3dBFM. În cadrul sectorului **servicii**, ponderea cea mai mare o are Comerțul (15,5%), urmat de Transport și depozitare, învățământ, informații și comunicare și sănătate.

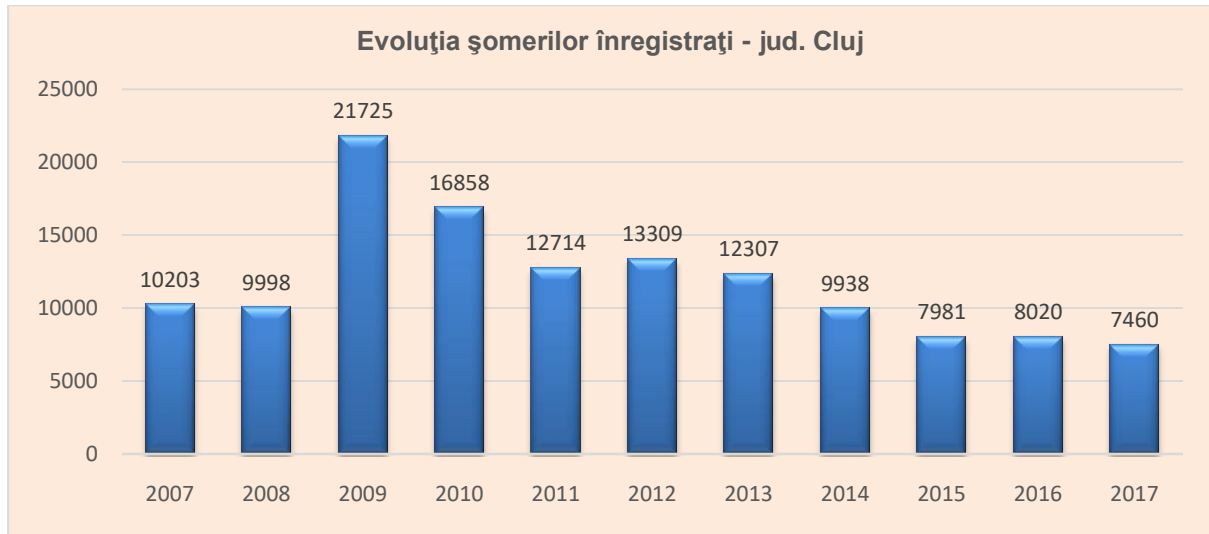


Sursa datelor: INS Baza de date TEMPO-Online

Analiza realizată pe județele regiunii Nord-Vest arată că ponderea cea mai mare în toate județele o dețin serviciile. Trendul regional se respectă în cadrul județelor, existând totuși unele particularități legate de ponderea rural/urban în cadrul județelor.

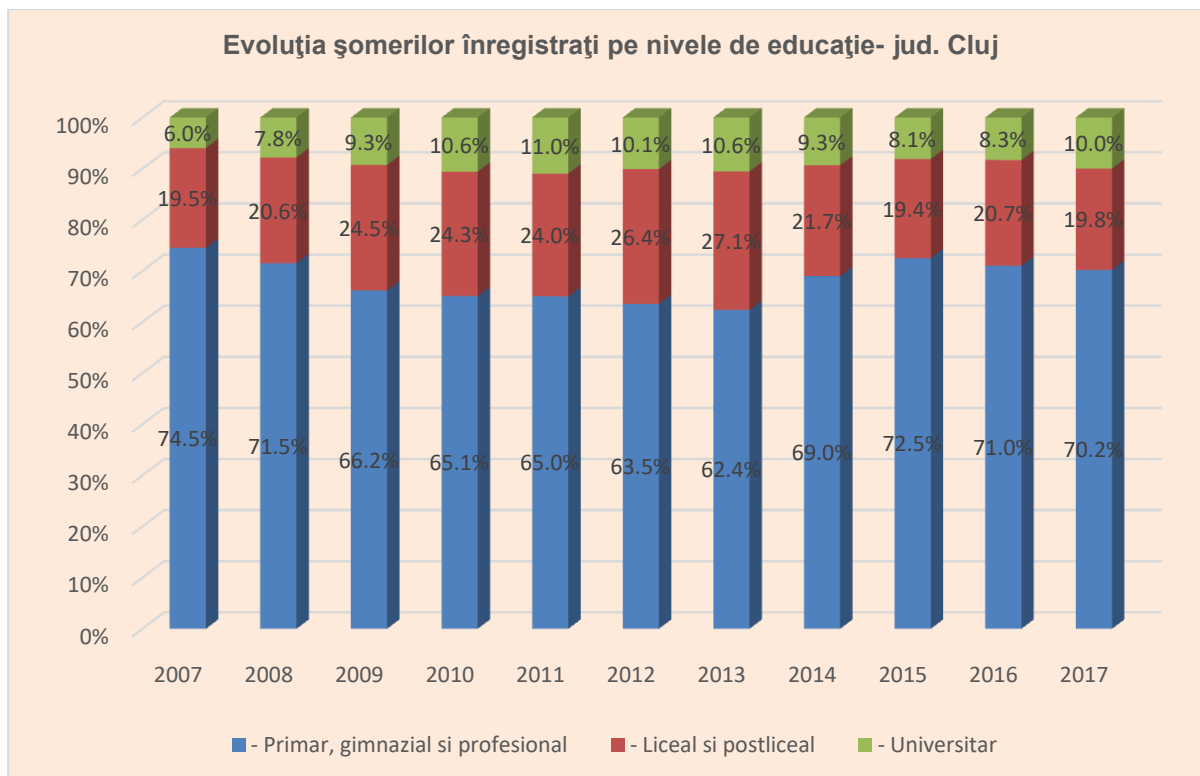
### 5.3. Evoluții și situația curentă privind șomerii înregistrați

Evoluția șomerilor înregistrați s-a analizat pe perioada 2007-2017; din figura de mai jos se remarcă faptul că cel mai mare număr de șomeri s-a înregistrat în anii 2009 și 2010, explicabil prin criza economică, după care în 2017 numărul șomerilor scade, ajungând la 7460, în scădere față de anul 2016, când erau înregistrați 8020 șomeri.



Sursa datelor: INS - Baza de date TEMPO-Online

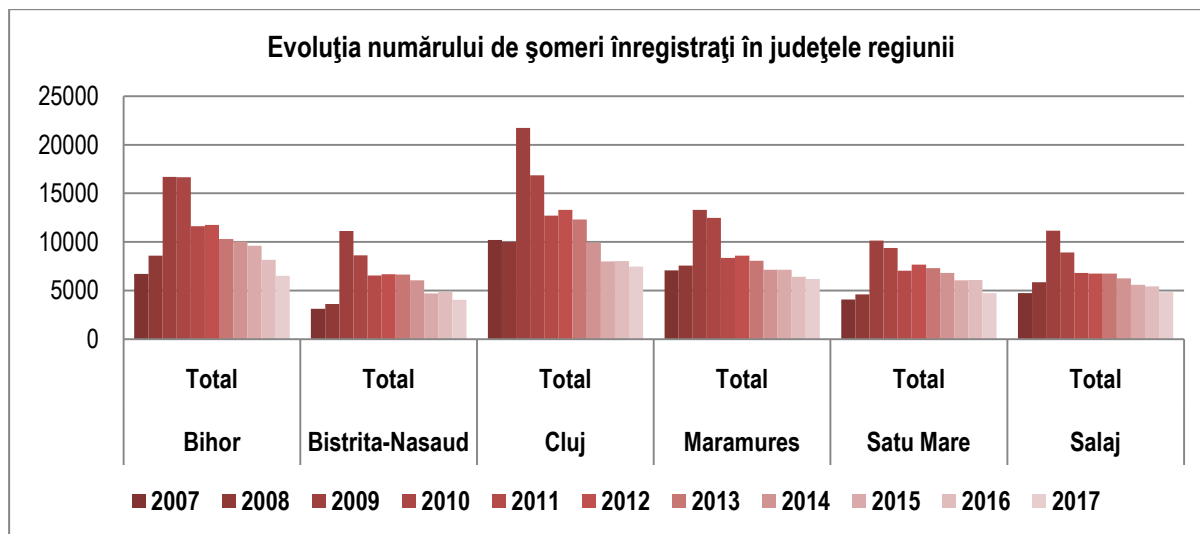
Analiza din cadrul Anexei 3 e cu privire la evoluția șomerilor înregistrați pe nivele de educație relevă faptul că nivelul de educație influențează direct ocuparea unui loc de muncă. Astfel, ponderea cea mai mare a șomerilor înregistrați este cea a persoanelor cu nivel scăzut de studii (primar, gimnazial, profesional), în timp persoanele cu studii superioare au cea mai mică pondere, cu trend crescător până în 2013 și ajungând la 10 % în anul 2017, așa cum rezultă din figura de mai jos.



Sursa datelor: INS - Baza de date TEMPO-Online

Din analiza realizată rezultă că numărul cel mai mare de șomeri s-a înregistrat în perioada crizei economice, în anul 2017 numărul de șomeri a scăzut în toate județele regiunii. De remarcat faptul că în județul Cluj (anul 2017) există cea mai mare pondere a persoanelor cu studii universitare (10%) înregistrați ca șomeri, comparativ cu Satu Mare unde ponderea este de doar 1,4 % în anul 2017, peste media regională și națională





Sursa datelor: INS - Baza de date TEMPO-Online

#### **5.4. Evoluții și situația curentă privind locurile de muncă vacante**

5.4.1. Evoluții și situația curentă privind locurile de muncă vacante pe activități ale economiei naționale<sup>3</sup>

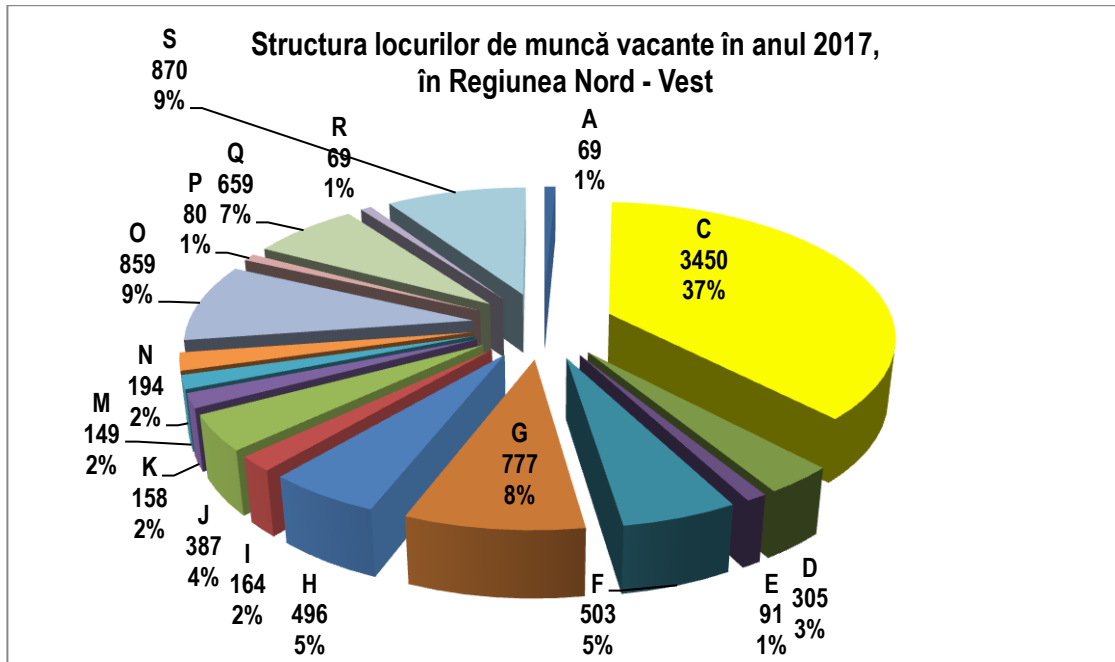
Pentru analiza evoluției locurilor de muncă vacante (CAEN) nu există date statistice oficiale la nivelul județului, numai la nivelul Regiunii Nord-Vest.

În anul 2017, la nivelul regiunii Nord-Vest se aflau 9281 locuri de muncă vacante. Dintre sectoarele economice care au înregistrat în 2017 cel mai mare număr de locuri de muncă vacante la nivelul regiunii se numără:

- Industria prelucrătoare C – 3450 locuri de muncă,
- Administrație publică și apărare; asigurări sociale din sistemul public O– 859 de locuri de muncă;
- Alte activități de servicii S – 870 de locuri de muncă;
- Comerț cu ridicata și amănuntul, repararea autovehiculelor și motocicletelor G – 777 locuri de muncă;
- Sănătate și asistență socială Q– 659 locuri de muncă;
- Transport și depozitare H-496 locuri de muncă
- Construcții F – 503 locuri de muncă;

Din analiza realizată comparativ cu anul 2016, rezultă că în aproape toate sectoarele de activitate a crescut numărul de locuri de muncă vacante.

<sup>3</sup>Datele la care se face referire în acest capitol se regăsesc în anexa „3 f PIATA MUNCII”



Sursa datelor: INS - Baza de date TEMPO-Online

#### 5.4.2. Evoluții și situația curentă privind locurile de muncă vacante pe grupe majore de ocupații<sup>4</sup>

Perioada analizată se referă la anii 2011-2017, dar datele statistice sunt regionale, nu există date la nivelul județului (Anexa 3f Piața muncii). Din analiza datelor INS privind locurile de muncă vacante pe grupe majore de ocupații, se constată că cel mai mare număr de locuri de muncă vacante în 2016, sunt pentru specialiști din diverse domenii de activitate, iar cele mai puține pentru lucrători calificați în agricultură, silvicultură și pescuit.

Un număr semnificativ de locuri de muncă vacante înregistrate în regiune se adresează operatorilor la instalații și mașini; asamblori de mașini și echipamente și muncitorilor calificați și asimilați. De asemenea domeniul serviciilor are un număr semnificativ de locuri de muncă vacante.

În contextul dezvoltării puternice în regiune a industriei prelucrătoare care oferă cele mai multe locuri de muncă, se menține ridicată oferta de locuri de muncă pentru muncitori necalificați.

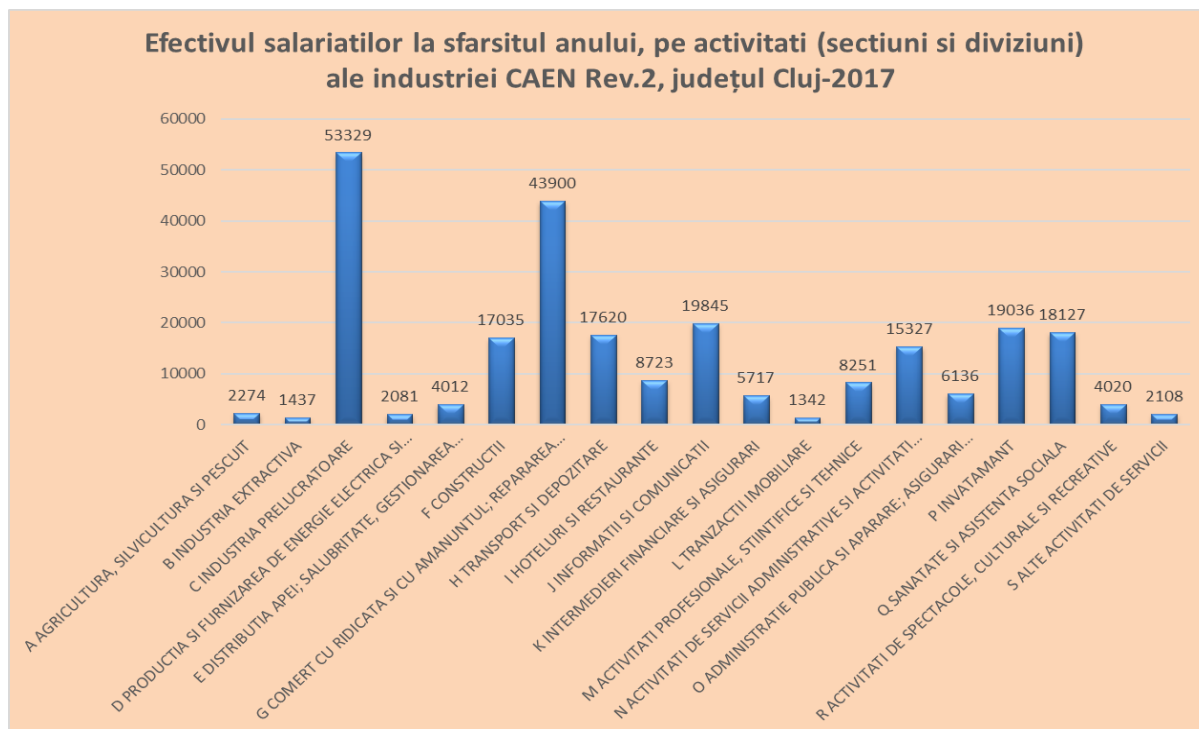
#### 5.5. Evoluții și situația curentă - efectivul salariaților la sfârșitul anului, pe activități (secțiuni și diviziuni) ale industriei

<sup>4</sup> Datele la care se face referire în acest capitol se regăsesc în anexa „3 f PIATA MUNCII”



Cel mai mare număr de salariați în județul Cluj lucrează în sectorul *Industrie* (24%), din care 21% lucrează în industria prelucrătoare ( în anul 2017). Celelalte ramuri industriale sunt mai puțin reprezentate: Industria extractivă 1 %, Producția și furnizarea de energie electrică și termică, gaze, apă caldă și aer condiționat 1%, iar Distribuția apei; salubritate, gestionarea deșeurilor, activități de decontaminare 1 %.

Analiza numărului de salariați în perioada 2008-2016 scoate în evidență o creștere cu 37517 de locuri de muncă la nivelul județului în intervalul 2008-2017



Sursa datelor: INS Baza de date TEMPO-Online

Din graficul de mai sus, rezultă că cel mai mare număr de salariați în anul 2017 se aflau în Industria prelucrătoare (53329), urmată de Comerț cu peste 43900 salariați, Informații și comunicații, Învățământ cu peste 19036 salariați. cu cel mai mare număr de salariați în 2017 la nivelul județului, amintim:

- Fabricarea autovehiculelor de transport rutier, a remorcilor și semiremorcilor cu 10190 salariați în anul 2017, în creștere cu 6999 față de anul 2008;
- Industria alimentară cu 6082 salariați în anul 2017;
- Fabricarea de mobilă cu 3215 salariați, dar în scădere față de 2008 cu 295 salariați

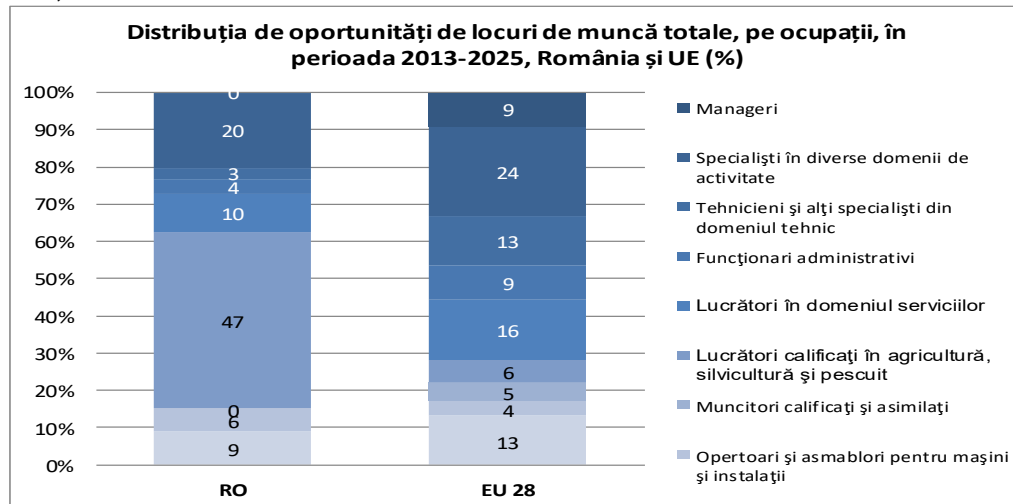
Evoluția numărului de salariați în județul Cluj, în celelalte sectoare ale economiei și a subramurilor acestora este detaliat prezentată în Anexa 3g- efectiv salariați.



## Proгноze privind cererea și oferta de locuri de muncă

5.6.1. Prognoza cererii și ofertei de locuri de muncă pe termen mediu și lung din Studiul previzional la nivel European – CEDEFOP

**Prognozele CEDEFOP** oferă o perspectivă despre posibilitățile de angajare între 2015 și 2025. Totalul de locuri de muncă reprezintă suma de locuri de muncă nou create - cerere expandată - și de locuri de muncă care rezultă din necesitatea de a înlocui oameni care fie ocupă alte locuri de muncă, fie ies de pe piața muncii, de exemplu, ca urmare a pensionării - cerere de înlocuire. De multe ori, cererea de înlocuire oferă mai multe oportunități de angajare decât cererea expandată, ceea ce înseamnă că vor fi în continuare oportunități de angajare, chiar dacă nivelul global al ocupării forței de muncă scade.



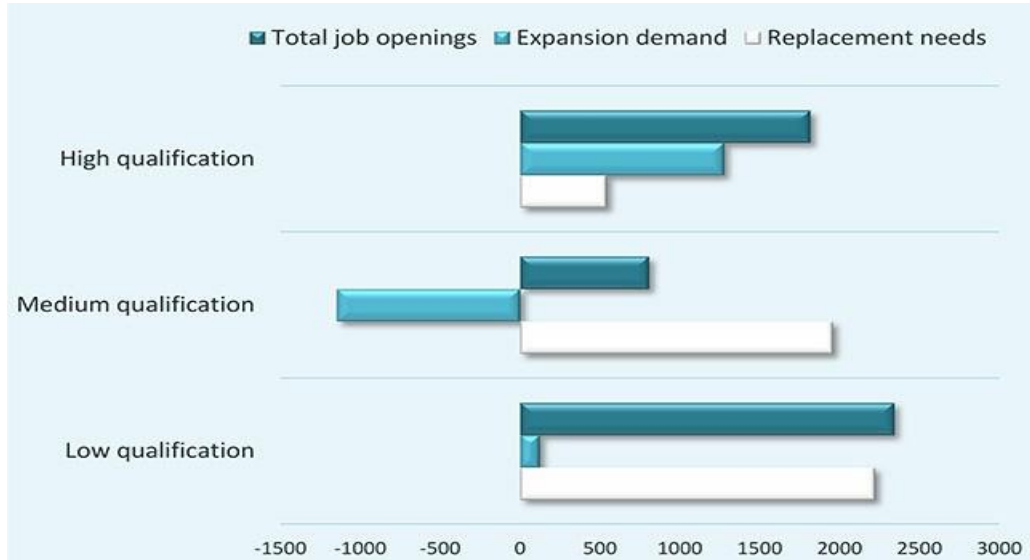
Sursa datelor: CEDEFOP - Romania Country forecasts - Skill supply and demand up to 2025

În România, ca urmare a **cererii de înlocuire ridicate**, cele mai multe posibilități de angajare, în jurul valorii de 47%, vor fi pentru calificări în agricultură, silvicultură și pescuit, de aproape opt ori mai mare decât prognoza de 6% pentru aceste ocupații pentru statele Uniunii Europene. În schimb, oportunitățile de angajare pentru muncitori calificați și asimilați, în România, în jurul valorii de 0%, este semnificativ sub prognoza de 5% pentru Uniunea Europeană în ansamblul său.

Cele mai multe oportunități de angajare în România vor necesita calificări de nivel inferior, adică ISCED 97 niveluri 1 și 2. Cu toate acestea, va exista și un număr semnificativ de oportunități de angajare care necesită calificări de nivel înalt, adică ISCED 97 niveluri 5 și 6.



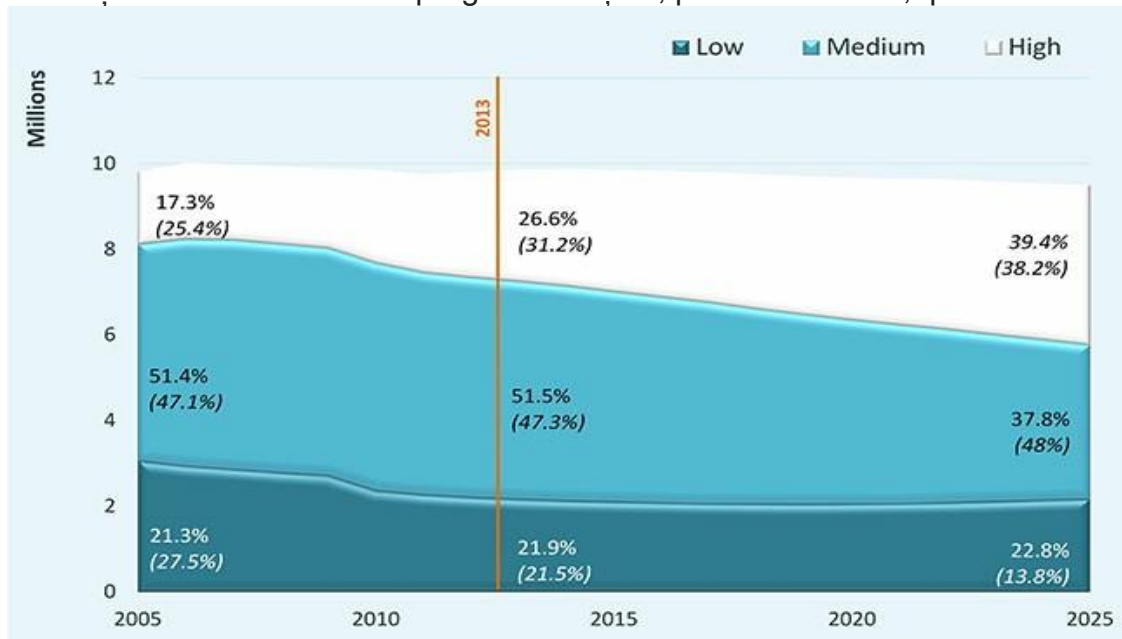
### Proгноza oportunităților de angajare – (în mii de locuri)



Sursa datelor: Cedefop - Romania Country forecasts - Skill supply and demand up to 2025

Forța de muncă din România este din ce în ce mai înalt calificată. Aceasta se explică prin faptul că mai multe persoane în vârstă, mai puțin calificate, părăsesc piața forței de muncă și mai mulți oameni tineri, cu studii superioare, intră pe piața forței de muncă.

### Cerea și oferta de calificări – progноza de țară, pentru România, pentru 2025



Sursa datelor: CEDEFOP - Romania Country forecasts - Skill supply and demand up to 2025



Până în 2025, ponderea forței de muncă din România cu nivel înalt de calificare ar trebui să crească până la 39,4%, comparativ cu 26,6% în 2013 și 17,3% în 2005. Persoanele cu nivel mediu de calificare în 2025 vor reprezenta 37,8% din forța de muncă, comparativ cu 51,5 % în 2013. Ponderea celor cu nivel scăzut sau fără calificări este previzionat să rămână la aproximativ 22% în anul 2025. Conform previziunilor CEDEFOP, până în 2020, în România, în jur de 50% din forța de muncă cu vârsta cuprinsă între 30 și 34 de ani va avea calificări înalte, valoare superioară țintei UE 28 de 40%. Pe baza tendințelor actuale în jur de 60% din forța de muncă cu vârsta cuprinsă între 30 și 34 de ani în România va avea calificări de nivel înalt, până în 2025.

#### 5.6.2. Prognoza cererii și ofertei de locuri de muncă pe termen mediu și lung din Studii previzionale naționale

*Proiecția cererii de forță de muncă și a cererii de formare profesională pe termen mediu și lung* a fost realizată pe baza unei metodologii elaborată de către INCMPS.

Metodologia de realizare a „**Proiecției cererii de forță de muncă și a cererii de formare profesională pe termen mediu și lung**”, de către Institutul Național de Cercetare Științifică în Domeniul Muncii și Protecției Sociale, s-a bazat pe o combinație de metode și tehnici de proiecție bazate pe modele econometrice de tip panel și metode analitice. S-au avut în vedere trei scenarii de evoluție: **moderat, optimist și pesimist**

Menționăm că metodologia de previzionare este una similară cu cea utilizată de Cambridge Econometrics în modelul de prognoză utilizat de CEDEFOP, dar prezintă unele abordări inovative generate de gradul mult mai mare de detaliere a informațiilor dorite.

În cadrul metodologiei, s-a realizat o proiecție a **cererii potențiale** de forță de muncă (definită ca populația ocupată estimată, rezultată din modelarea econometrică pe date tip panel a dinamicii economice - descrisă prin indicatori ai investițiilor brute interne și extreme și ai valorii adăugate brute, precum și a ocupării forței de muncă) de-a lungul orizontului de prognoză

A fost estimată și **cererea înlocuită** pentru orizontul de prognoză (definită ca număr de locuri de muncă rezultate din retragerea participanților la activitatea economică ca urmare a pensionărilor și a altor pierderi naturale). Este de menționat că valorile acestui indicator au fost calculate pe baza datelor disponibile care descriu evoluții anterioare ale unor structuri economice cu privire la populația ocupată și ieșirile din activitatea economică prin pensionare. În plus, lipsa informațiilor detaliate cu privire la structura pe vârste a populației ocupate a făcut ca estimarea să fie făcută pe grupe de vârstă și în ipoteze care induc un anumit grad de eroare al estimării. Prin urmare, aceste estimări trebuie privite cu rezerve.

Din însumarea algebrică dintre modificarea cererii potențiale de forță de muncă față de începutul intervalului analizat și cererea înlocuită s-a estimat indicatorul **locuri de muncă disponibile**. Acest indicator poate lua valori pozitive dacă în cadrul





intervalului analizat populația ocupată este în creștere sau dacă se prognozează o scădere a populației ocupate dar scăderea este mai mică în valoare absolută decât nivelul cererii înlocuite.

Principalii pași metodologici descriși sumar au fost următorii (a se vedea anexa nr.1 pentru o descriere detaliată):

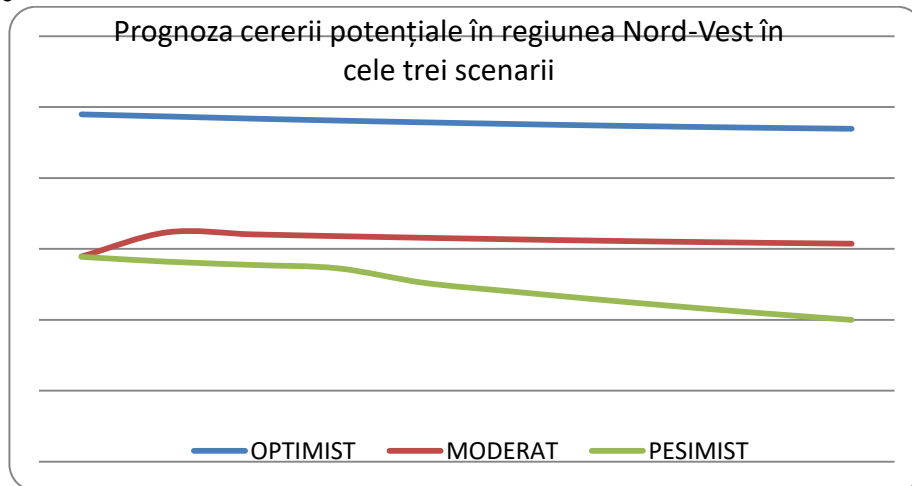
1. Construirea bazei de proiecție. Colectarea datelor necesare estimării econometrice. Prelucrarea preliminară a datelor necesare estimării econometrice
2. Proiectarea modelului econometric macroeconomic pentru estimarea cererii potențiale de forță de muncă la nivel național
3. Testarea modelului econometric macroeconomic pe date panel pentru estimarea cererii potențiale de forță de muncă la nivel național
4. Formularea scenariilor de evoluție a variabilelor explicative cu scopul prognozei cererii potențiale de forță de muncă la nivel național la orizontul anului 2020.

În vederea formulării scenariilor de evoluție s-au avut în vedere trei tipuri de scenarii de evoluție a variabilelor ce au fost incluse în model și care au dovedit că exercită influențe semnificative asupra populației ocupate la nivel național: pesimist, moderat și optimist.

#### *Prognoza cererii potențiale și a cererii înlocuite*

Proiecțiile obținute pe baza ipotezele celor trei scenarii pentru **cererea potențială** prezintă o tendință ușor descendentă. Cel mai semnificativ trend descendent este cel prezentat de seria proiecțiilor cererii potențiale pe scenariul pesimist (ritmul mediu de descreștere anuală fiind însă aproximativ (0.64%).

Figura nr. 50



Sursa: Studiul previzional privind cererea de formare profesională la orizontul anului 2013 și în perspectiva anului 2020. Componenta -Anchetă în firme privind cererea de forță de muncă pe termen scurt (6-12 luni) *Regiunea Nord Vest* -

Proiecțiile cererii potențiale indică un trend descendent pe întreg orizontul de previziune, în **scenariul pesimist**. Astfel, proiecțiile cererii înlocuite se previzionează că vor scădea cu cca 5%, iar cele pentru cererea potențială cu 6%.

Proiecțiile în cazul **scenariului moderat** pun în evidență creșteri ale cererii potențiale în special începând cu anul 2013, astfel că la sfârșitul perioadei de





proiecție cererea potențială va fi cu 1,8% mai mare decât în 2011. În schimb, prognozele cererii înlocuite indică trenduri de scădere de circa 5,2%.

Proiecțiile obținute pentru cererea potențială și înlocuită, în cadrul **scenariului optimist**, indică deopotrivă tendințe de reducere a cererii potențiale cu circa 1% și a celei înlocuite cu cca 2,7%, în special ca urmare a ipotezelor de ajustare structurală a populației ocupate în agricultură în vederea însănătoșirii structurii de ocupare.

#### *Prognoza locurilor de muncă disponibile*

În regiunea Nord-Vest, în ipotezele scenariului moderat, per total, proiecțiile indică o creștere a cererii potențiale la orizontul anului 2020, creșteri mai semnificative observăm în *comerț, în industria prelucrătoare și în industria extracivă, iar după 2013 în transporturi, depozitare și comunicații*. Cererea potențială de forță de muncă scade în sectoarele *agricultură, energie electrică și termică, gaze și apă, construcții, dar și administrație publică și apărare, învățământ și sănătate și asistență socială*.

În **regiunea Nord-Vest**, domeniul *Mecanic* se plasează pe primul loc în cererea potențială de forță de muncă din cadrul regiunii, deși ponderea sa este mai mică decât media la nivel național. Alte domenii cu o cerere semnificativă sunt: *Economic, Comerț, Industrie textilă și pielărie*.

#### *Prognoza cererii de formare profesională*

Structura cererii potențiale, pe domenii de formare ale IPT, în ipotezele scenariului moderat în regiunea Nord-Vest în perspectiva 2017-2020:

Fig.nr.51

Domenii de formare	%
Agricultură	2,6
Chimie industrială	1,2
Construcții instalații și lucrări publice	8,6
Comerț	13,9
Economic	14,4
Electric	3,7
Electromecanică	3,0
Electronică automatizări	3,7
Fabricarea produselor din lemn	2,3
Industrie alimentară	0,9
Industrie textilă și pielărie	13,9
Materiale de construcții	0,9
Mecanică	21,5
Turism și alimentație	7,4
Resurse naturale și protecția mediului	1,9
Tehnici poligrafice	0,1
Total	100,0

Sursa: Studiul previzional privind cererea de formare profesională la orizontul anului 2013 și în perspectiva anului 2020. Componenta -Anchetă în firme privind cererea de forță de muncă pe termen scurt (6-12 luni) *Regiunea Nord Vest*

Referitor la cererea de pregătire profesională trebuie privită doar ca un element de ghidare, atât timp cât informațiile statistice nu oferă un grad de detaliere care să permită o estimare mai corectă, iar pentru estimarea cererii de formare



profesională pe domeniile de calificare ale învățământului profesional și tehnic ar fi fost necesară existența unor informații cu privire la inserția profesională a absolvenților la nivelul fiecărui județ și la nivel național.

Structura cererii potențiale pe domenii în perspectiva anului 2020 realizată în cadrul studiilor realizate de Institutul Național de Cercetare Științifică în domeniul Muncii și Protecției Sociale reprezintă o bază de plecare în stabilirea ponderilor domeniilor la nivel regional și local.

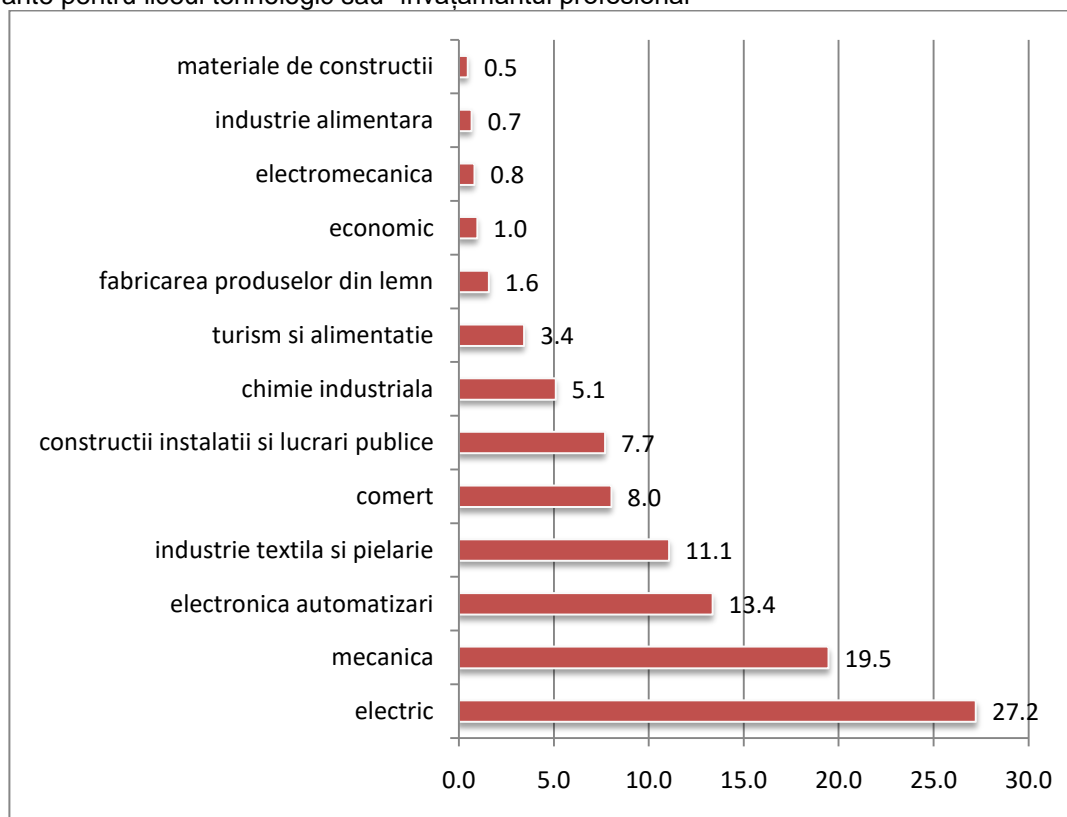
### Anchete în firme

**Ancheta în firme privind cererea de forță de muncă pe termen scurt reprezintă componenta "Investigații de teren în rândul angajatorilor" a „Studiului previzional privind cererea de formare profesională la orizontul anului 2013” realizat de Institutul Național de Cercetare Științifică în domeniul Muncii și Protecției Sociale.**

Având în vedere perioada investigată studiul este mai puțin relevant pentru orizontul 2025, dar este interesant de observat că unele evoluții privind cererea de forță de muncă sunt similare cu trendurile stabilite de Comisia Națională de Prognoză.

Fig. nr.52

Distribuția locurilor de muncă pentru care se estimează creșteri, după domeniul de calificare – ocupații relevante pentru liceul tehnologic sau învățământul profesional





Sursa: Studiul previzional privind cererea de formare profesională la orizontul anului 2013 și în perspectiva anului 2020. Componenta -Anchetă în firme privind cererea de forță de muncă pe termen scurt (6-12 luni) *Regiunea Nord Vest* -

Conform figurii, la nivel regional, cele mai multe locuri de muncă pentru care firmele estimează că vor crește cererea la orizontul următoarelor 12 luni și care necesită calificări relevante pentru liceul tehnologic și învățământul profesional aparțin domeniilor *electric* (27,2%), *mecanică* (19,5%), *electronică automatizări* (13,4%), *industrie textilă și pielărie* (11,1%), urmate de *comerț* (8%), *construcții, instalații și lucrări publice* (7,7%), *chimie industrială* (5,1%) și *turism și alimentație* (3,4%).

### **5.7. Principalele concluzii din analiza pieței muncii. Implicații pentru ÎPT**

Creșterea ratei de ocupare și a ratei de activitate la nivelul județului presupune dezvoltarea învățământului profesional și tehnic, cu precădere a învățământului profesional după reînființare, începând cu anul școlar 2014/2015. Domeniile și calificările vor fi stabilite în funcție de cerințele angajatorilor.

Creșterea relevanței ÎPT în raport cu cerințele pieței muncii pentru creșterea ratei de ocupare în rândul absolvenților. Necesitatea monitorizării inserției absolvenților de învățământul profesional și tehnic.

Realizarea unor parteneriate eficiente între unitățile de învățământ și operatorii economici, astfel încât numărul de elevi angajați la operatorii economici unde au efectuat instruirea practică să crească.

Sprijinirea elevilor din mediul rural de către comunitate și operatori economici pentru finalizarea studiilor.

Asigurarea în proiectele planurilor de școlarizare a claselor pentru continuarea studiilor de către absolvenții învățământului profesional la învățământ liceal (zi, seară, frecvență redusă), iar pentru absolvenții de liceu, continuarea studiilor în învățământul postliceal, pentru creșterea șanselor de ocupare pe piața muncii. Creșterea ponderii calificărilor din domeniul servicii la nivel regional, pe nivelurile de calificare 3, 4 și 5. Menținerea trendurilor la calificările din industrie, servicii și construcții.

Prin proiectele planurilor de școlarizare ale ISJ-urilor din regiune se vor prevedea cu prioritate clase/grupe de studiu pentru domeniile: mecanică, electric, electronic și automatizări, construcții, servicii, comerț, sănătate și asistență socială.

Raportat la nivelul de calificare solicitat pentru locurile de muncă vacante la nivelul județului, se constată că piața muncii din județ are nevoie de calificări de nivel 3, dobândite prin învățământ profesional și dual. Structura planului de școlarizare pentru învățământul profesional și dual va cuprinde clase/grupe de studiu în funcție de cele mai solicitate calificări.

În funcție de particularitățile de dezvoltare a subramurilor industriei prelucrătoare din județ al regiunii, la stabilirea planului de școlarizare pentru învățământul profesional și tehnic se va ține cont de solicitările agenților economici locali, în parteneriat cu unitățile de învățământ profesional și tehnic.



## 6. Învățământul profesional și tehnic din județul Cluj

### 6.1. Indicatori de intrare în IPT

#### 6.1.1. Populația școlară pe nivele de educație, sexe, medii de rezidență<sup>5</sup>

Din datele statistice analizate se constată o creștere semnificativă a numărului de elevi din ciclul primar aproape în toate județele Regiunii Nord-Vest. Județul Cluj a înregistrat cea mai mare creștere a numărului de elevi în cei zece ani școlari analizați (7950 elevi), fiind pe primul loc a număr de elevi cuprinși în ciclul primar, 30600, în anul școlar 2017-2018. Evoluția este exemplificată în figura de mai jos.

nr. elevi	Evoluția numărului de elevi cuprinși în învățământul primar la nivelul județelor Regiunii					
	Bihor	Bistrița-Năsăud	Cluj	Maramureș	Satu Mare	Sălaj
2007 2008	25446	14412	22650	21595	15550	10712
2008 2009	25693	14336	22679	21302	15458	10671
2009 2010	25274	14209	22565	20831	15563	10585
2010 2011	24882	13871	22529	20268	15438	10326
2011 2012	24474	13426	22276	19507	14963	9954
2012 2013	28202	15192	26691	22012	16975	11236
2013 2014	28629	15190	27349	21994	16753	11153
2014 2015	28741	15081	27996	21754	16637	11137
2015 2016	28815	14844	28680	21304	16544	11172
2016 2017	28127	14570	29086	20765	16335	11046
2017 2018	28848	15029	30600	21339	16708	11342

Sursa: INS

Evoluția ponderii pe sexe a elevilor din ciclul primar a evidențiat o evoluție liniară a numărului de elevi. Astfel elevii de sex masculin reprezentau 51,7% în 2018, iar ponderile pentru cei de sex feminin reprezentau 48,3% în 2018.

Referitor la ponderea elevilor după mediul de rezidență ( locația școlii), în județul Cluj a crescut ponderea în mediul urban 71,3% în perioada analizată, concomitent cu scăderea ponderii în mediul rural de la 28,7%.

Județul Cluj are cea mai mare pondere a elevilor din ciclul primar în mediul urban din regiunea Nord-Vest, respectiv cea mai mică pondere în mediul rural.

<sup>5</sup> Datele la care se face referire în acest capitol se regăsesc în anexa „01 Populația școlară (INS)” – pentru [vizualizare clic aici](#)



## Evoluția numărului de elevi cuprinși în învățământul gimnazial

nr. elevi	Bihor	Bistrița-Năsăud	Cluj	Maramureș	Satu Mare	Sălaj
2007-2008	26446	15181	25163	23473	17296	11193
2008-2009	26006	14836	24122	22600	16518	10752
2009-2010	25532	14531	23621	22259	15976	10548
2010-2011	25373	14398	22971	21711	15626	10425
2011-2012	24223	13794	22303	20539	14485	10015
2012-2013	24206	13654	22083	20281	14268	10003
2013-2014	23935	13377	21827	19806	14264	9942
2014-2015	23650	13254	21791	19408	14315	9702
2015-2016	23317	12479	21712	18870	14227	9483
2016-2017	23511	12743	22169	18538	14002	9271
2017-2018	22210	11967	21644	17139	12993	8819

Sursa: INS

Analiza evoluției numărului de elevi cuprinși în învățământul gimnazial a evidențiat o scădere importantă la nivelul tuturor județelor regiunii Nord-Vest în perioada 2007-2018. În județul Cluj scăderea numărului de elevi în ciclul gimnazial a fost de 3519 de elevi, în perioada 2007-2018.

Evoluția ponderii elevilor din ciclul gimnazial pe sexe respectă tendința identificată la nivelul ciclului primar, astfel că în 2018, populația de sex masculin reprezintă peste 51,8% din totalul elevilor de gimnaziu, cea feminină ajungând la 48,2 %.

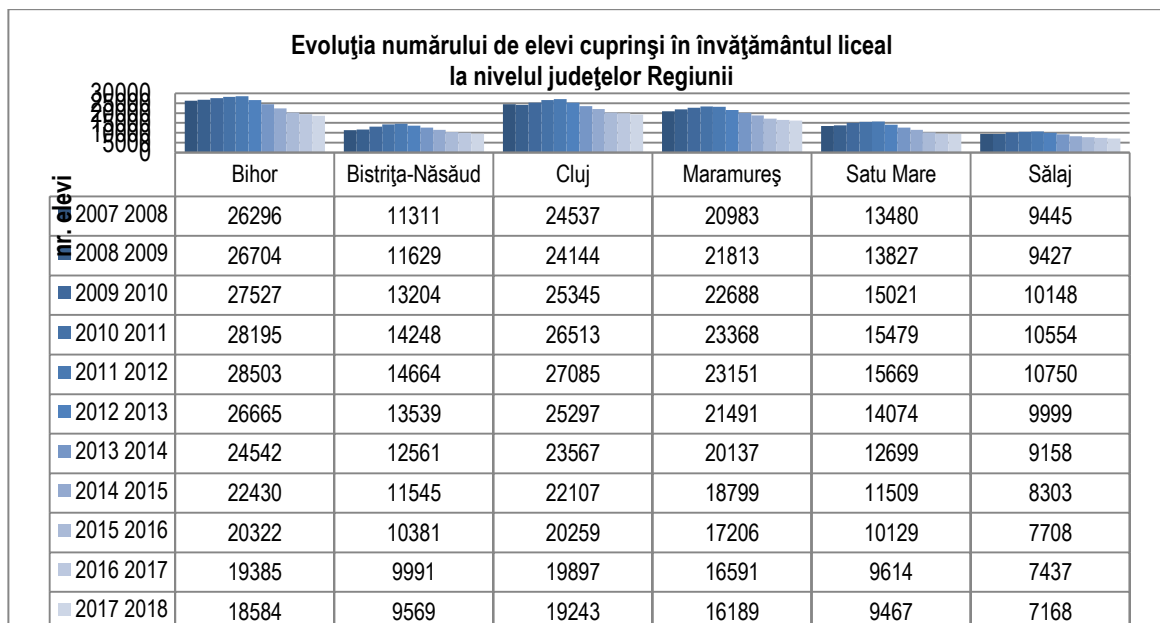
Evoluția ponderii elevilor pe medii de rezidență la nivelul județului Cluj (locația școlii) respectă tendința ponderilor ciclului primar, respectiv creșterea ponderii în mediul urban la 71,5% în perioada analizată, concomitent cu scăderea ponderii în mediul rural la 28,5%.

## Evoluția numărului de elevi cuprinși în învățământul liceal

Analiza evoluției numărului de elevi cuprinși în învățământul liceal la nivelul județelor regiunii Nord-Vest a scos în evidență o scădere a numărului de elevi în toate județele regiunii, în județul Cluj scăderea a fost de 5294 de elevi, în perioada 2007-2018.

Evoluția ponderii elevilor din ciclul liceal pe sexe a scos în evidență faptul că populația feminină la nivelul județului Cluj reprezintă o pondere de 52,4% la nivelul anului 2018. Populația de sex masculin reprezintă 47,6% în 2018.

Evoluția ponderii elevilor pe medii de rezidență la nivelul regiunii (locația școlii) este de 99,4% pentru mediul urban și 0,6% pentru mediul rural, pentru județul Cluj.



Sursa: INS

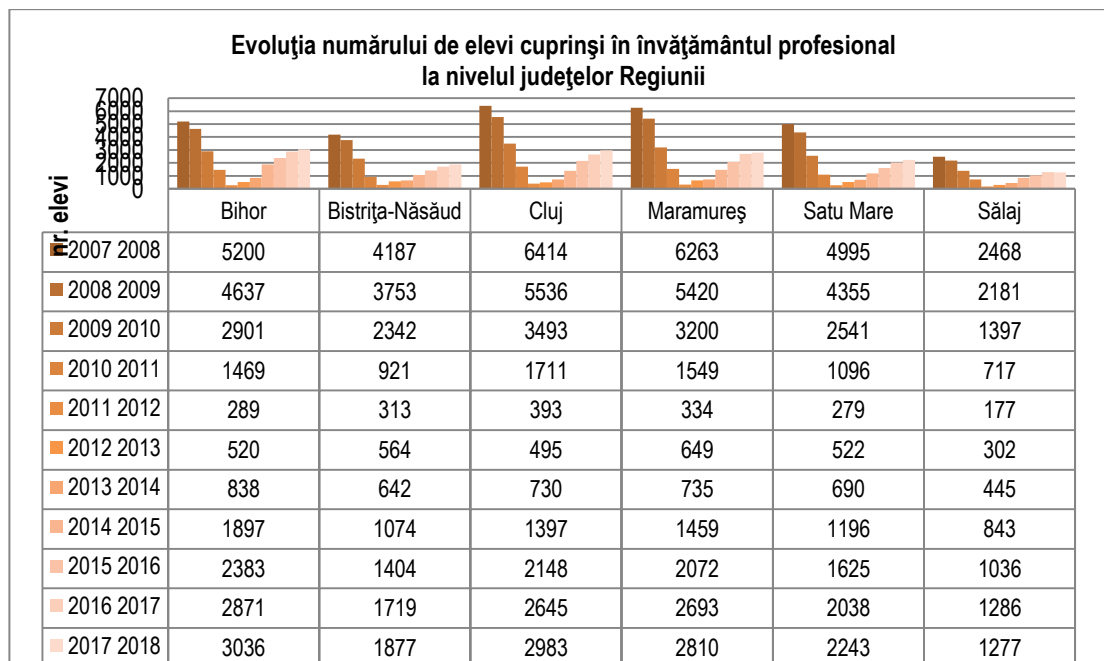
### Evoluția numărului de elevi cuprinși în învățământul profesional

Din datele statistice analizate în perioada 2007-2018, s-a constatat că în toate regiunile de dezvoltare numărul elevilor înscriși în învățământul profesional a fost ridicat în perioada 2007-2010, a scăzut apoi dramatic în perioada 2010-2012, după care a înregistrat o creștere anuală care a devenit semnificativă în 2018.

Analiza datelor statistice privind evoluția numărului de elevi din învățământul profesional pe județele regiunii situează în anul 2018, județul Bihor pe primul loc cu 3036 elevi, urmat de județul Cluj cu 2983 de elevi.

Evoluția ponderii pe sexe a elevilor din învățământul profesional în județul Cluj este de 66,9% pentru populația școlară de sex masculin și 33,1% pentru cea de sex feminin, în anul 2018.

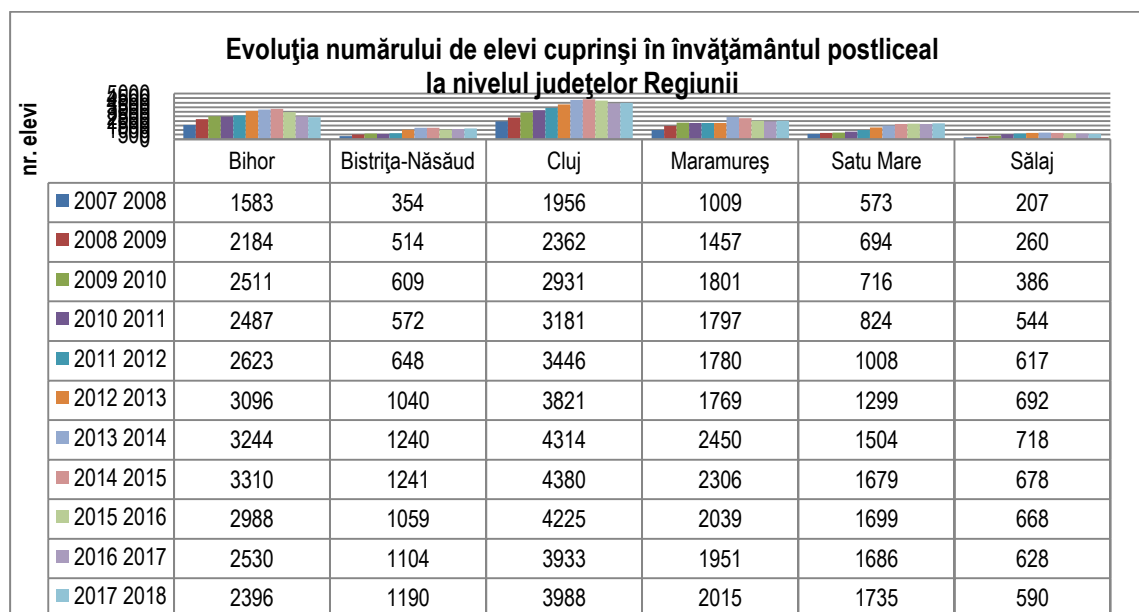
Ponderea pe medii de rezidență este 98% pentru mediul urban și 2% pentru mediul rural, la nivelul anului 2018. Județul Cluj are cea mai ridicată pondere a elevilor din învățământul profesional din mediul urban, iar județul Bistrița-Năsăud cea mai ridicată din mediul rural (35,1%).



Sursa: INS

### Evoluția numărului de elevi cuprinși în învățământul postliceal

Pentru învățământul postliceal datele statistice arată că numărul elevilor a crescut simțitor în toate județele regiunii de dezvoltare, comparativ cu anul școlar 2007-2008.



Sursa: INS





Analiza pe județe arată că în anul 2015, județul Cluj a avut cel mai mare număr de elevi din învățământul postliceal, 4380 de elevi, urmat de către județul Bihor cu 3310 de elevi și județul Maramureș cu 2306 de elevi. Începând din 2016 și 2017 numărul elevilor din învățământul postliceal a început să scadă, astfel că în 2018, județul Cluj avea 3988 elevi în învățământul postliceal.

Ponderea pe sexe arată că elevii de sex feminin ocupă 71%, iar cei de sex masculin de 29%, la nivelul județului Cluj în anul 2018.

Ponderea pe medii de rezidență este 100% pentru mediul urban în județul Cluj, în perioada analizată 2007-2018.

### 6.1.2. Grad de cuprindere în învățământ (Rata specifică de cuprindere școlară pe vârste)

Începând din anul școlar 2010-2011, Regiunea NORD VEST înregistrează valori mai mari decât media națională, pentru gradul de cuprindere în învățământ a populației din grupa de vârstă 3-23 de ani, aceste valori depășind cu aprox. 3 procente media națională.

Dintre județele Regiunii Nord-Vest județul Cluj a înregistrat cel mai ridicat grad de cuprindere situându-se mult deasupra celorlalte județe ale regiunii cu o medie a gradului de cuprindere de 101,9%.

Fig.nr. 79

%	România	Nord - Vest	Bihor	Bistrița-Năsăud	Cluj	Maramureș	Satu Mare	Sălaj	Sud - Est	Sud - Muntenia	Sud - Vest Oltenia	Vest	Nord - Est	Centru	București - Ilfov
2007 2008	79.7	77.9	82	65.1	99.9	68.7	65.9	67.6	70.5	67.4	75.0	81.9	69.7	78.9	144.4
2008 2009	79.6	77.9	83	65.9	97.8	69.2	66.7	67.5	70.7	66.9	75.4	80.3	69.4	80.5	142.0
2009 2010	78.7	78.8	82.3	67.6	100.7	69.2	67.7	68.1	71.6	68.1	76.4	80.3	70.0	81.1	123.6
2010 2011	77.6	79	82.1	67.9	101.4	69.4	67.7	68.8	72.2	67.9	75.6	81.4	69.8	79.7	112.9
2011 2012	74.8	77.5	80.2	67.4	99.1	67.5	66.2	68.3	70.3	66.7	73.0	78.0	68.8	75.3	103.0
2012 2013	76.2	78.8	82.3	69.5	102.6	65.5	67.5	69.5	72.2	68.7	74.6	79.3	70.0	76.1	104.1
2013 2014	76.4	79.6	81.9	69.4	103.3	68.5	67.9	70.1	72.9	69.1	75.0	79.6	69.8	76.1	102.8
2014 2015	73.9	75.9	76.3	66.3	98.6	65.7	63	65.8	71.2	64.2	72.4	76.2	69.5	72.6	99.1
2015 2016	72.5	75.2	75.2	62.7	102.3	64.1	61.2	64.2	69.5	62.6	70.2	75.1	67.4	71.4	99.8
2016 2017	72.1	75.3	74.1	62.2	106.3	63.5	60.4	63.5	68.4	61.7	69.3	73.9	65.9	71.1	101.2
2017 2018	72.3	76	74	61.9	109.4	63.7	60.3	63.1	68.2	61.6	69.6	74.4	65.6	71.2	103.9

Sursa: INS

Din analiza gradului de cuprindere în învățământ a grupei de vârstă 3-23 de ani, pe medii de rezidență se constată același trend, cu precizarea că județul Cluj



fiind cel mai urbanizat județ al regiunii Nord-Vest, a înregistrat în perioada analizată cel mai mare grad de cuprindere la nivel național, pentru mediul urban, cu o medie de 151,9%.

Referitor la gradul de cuprindere pe sexe, județul Cluj a înregistrat cel mai mare grad de cuprindere atât pentru sexul feminin (115,4%) cât și pentru cel masculin 103,7%.

Pentru învățământul profesional și tehnic analiza gradului de cuprindere în învățământ prezintă importanță pentru grupa de vârstă 15-18 ani.

**Gradul de cuprindere în învățământ a populației din grupa de vârstă 15-18 ani**  
**Total**

%	România	Nord - Vest	Bihor	Bistrița-Năsăud	Cluj	Maramureș	Satu Mare	Sălaj	Sud - Est	Sud - Muntenia	Sud - Vest Oltenia	Vest	Nord - Est	Centru	București - Ilfov
2007-2008	77.4	75.7	81	70	81.5	72.7	68.1	74.9	72.4	71.8	76.1	80.1	69.4	74.8	117.1
2008-2009	79.2	77.1	81.4	72.1	84.7	72.6	70.1	75.9	73.6	73.8	77.4	81.8	70.4	75.6	126.9
2009-2010	81.3	81.1	82.7	76	91.5	77.1	72.6	81.3	78.2	78.4	80	85.8	73.8	79.8	110.5
2010-2011	80.8	81.2	83.7	75.3	89.3	78.7	73.6	81	76.8	76.7	79.7	85.9	73.8	79.2	111.9
2011-2012	79.3	79.5	82.3	72.4	88.2	76.2	73.1	78.6	76.3	75.2	79	82.3	73	77.5	109.7
2012-2013	80.4	80.2	81.7	75.7	88	78.4	72.6	79.3	77.5	75.7	79.8	83.6	74.1	78.9	112.8
2013-2014	80.3	81.1	82.3	74.7	90.1	79.6	73.3	80.7	76.6	75.6	80.2	83.5	74.1	78.5	110.8
2014-2015	80.2	79.2	78.5	77.5	89.5	77.1	69.6	78.7	77	74.7	80.8	83.9	76.7	78.1	105.7
2015-2016	78.2	78.5	77.1	73.5	95	74.4	66.8	77.7	75.1	71.1	77.3	79.9	74.6	77.3	106.6
2016-2017	77.1	78.3	78.1	74.3	93.6	73.5	66.2	78.4	73.6	69.8	76.8	76.5	74.3	75.3	105.9
2017-2018	77.2	77.9	77	74.1	92.3	74	66.2	77.7	73.6	70.2	77.6	77.1	73.9	74.9	107

Sursa: INS

Analizând gradul de cuprindere la nivelul județelor regiunii, județul Cluj se înscrie cu o rată de cuprindere de 92,3%, în anul școlar 2017-2018.

Analiza pe medii de rezidență situează județul Cluj la un grad de cuprindere de 160,2% în mediul urban, iar în mediul rural acesta este de 5,1%, cel mai scăzut din toată regiunea.

Referitor la gradul de cuprindere pe sexe, pentru grupa de vârstă 15-18 ani, în anul școlar 2017-2018, județul Cluj a înregistrat cel mai mare grad de cuprindere atât pentru sexul feminin(94,6%), cât și pentru cel masculin(90,1%).

### 6.1.3. Rata netă de cuprindere în sistemul de educație și formare profesională

#### Rata netă de cuprindere în învățământul obligatoriu

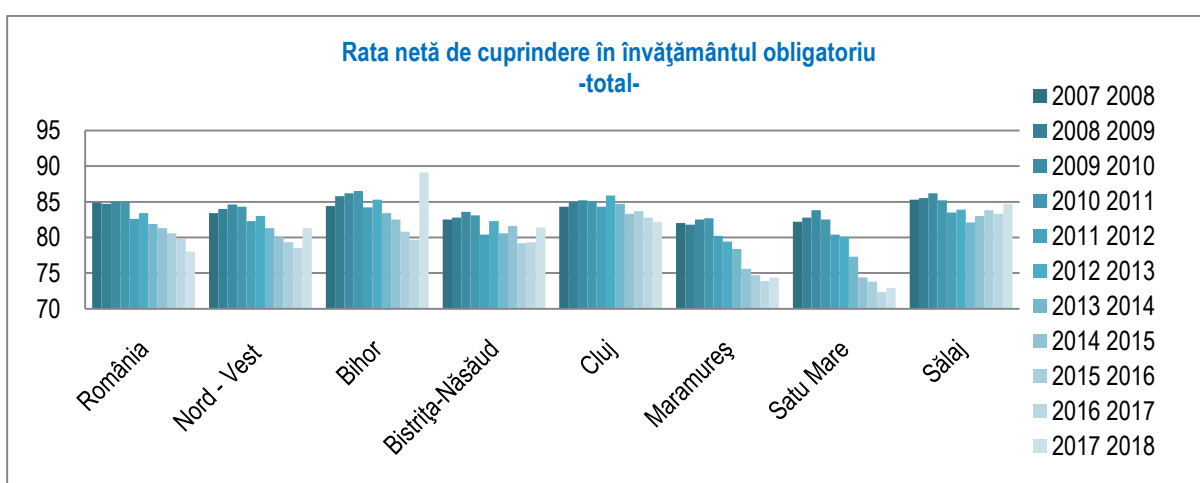
Analiza a scos în evidență același trend înregistrat și la evoluția ratei nete de cuprindere în învățământul gimnazial la nivelul regiunii.



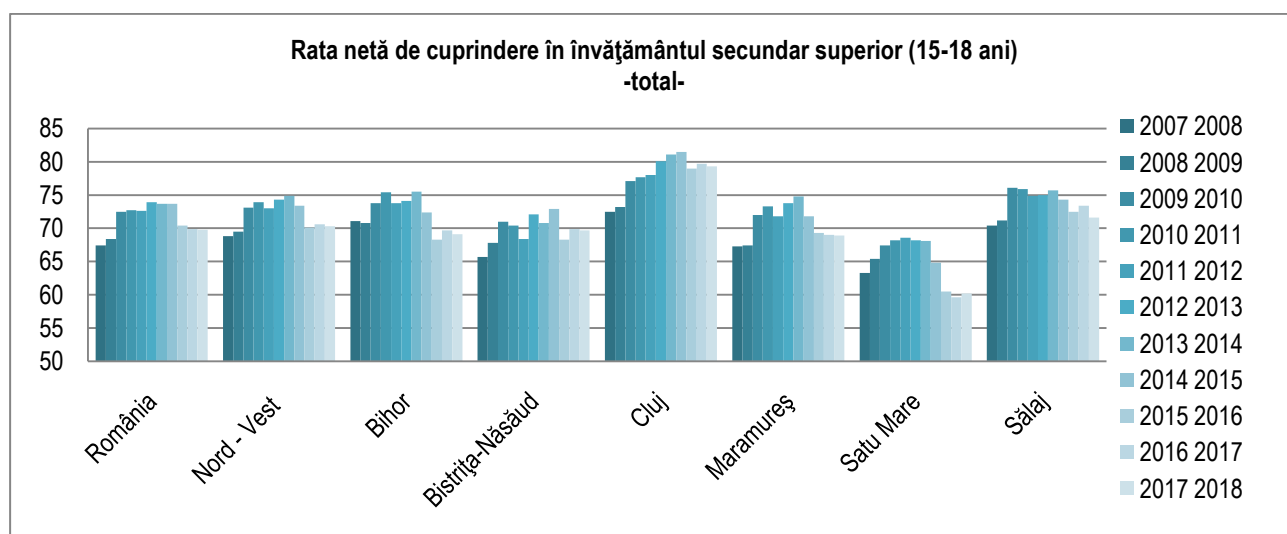
Din analiza la nivelul județelor Regiunii Nord-Vest se poate observa că rata netă de cuprindere în învățământul obligatoriu din județul Cluj, a avut o ușoară scădere pe toată perioada intervalului analizat, de la 84,3% în 2007 la 82,2% în 2018.

Evoluția ratei nete de cuprindere pe sexe înregistrează o ușoară scădere în perioada menționată de la 84,6% în 2007 la 82,2% în 2018, pentru sexul feminin, respectiv de la 84,1% la 82,3% pentru sexul masculin.

Referitor la mediul de rezidență, se constată că rata netă de cuprindere pentru mediul urban a crescut de la 97,7% în 2007 la 104,9% în 2018. Pentru mediul rural rata netă de cuprindere în învățământul obligatoriu a fost de 61,6% în 2007 scăzând la 50% în 2018.



### Rata netă de cuprindere în învățământul secundar superior



Sursa: INS



Analiza pe județele regiunii a scos în evidență că în județul Cluj evoluția ratei nete de cuprindere în învățământul secundar superior a crescut în intervalul menționat de la 72,5% la 79,3%, fiind cea mai mare creștere la nivelul regiunii.

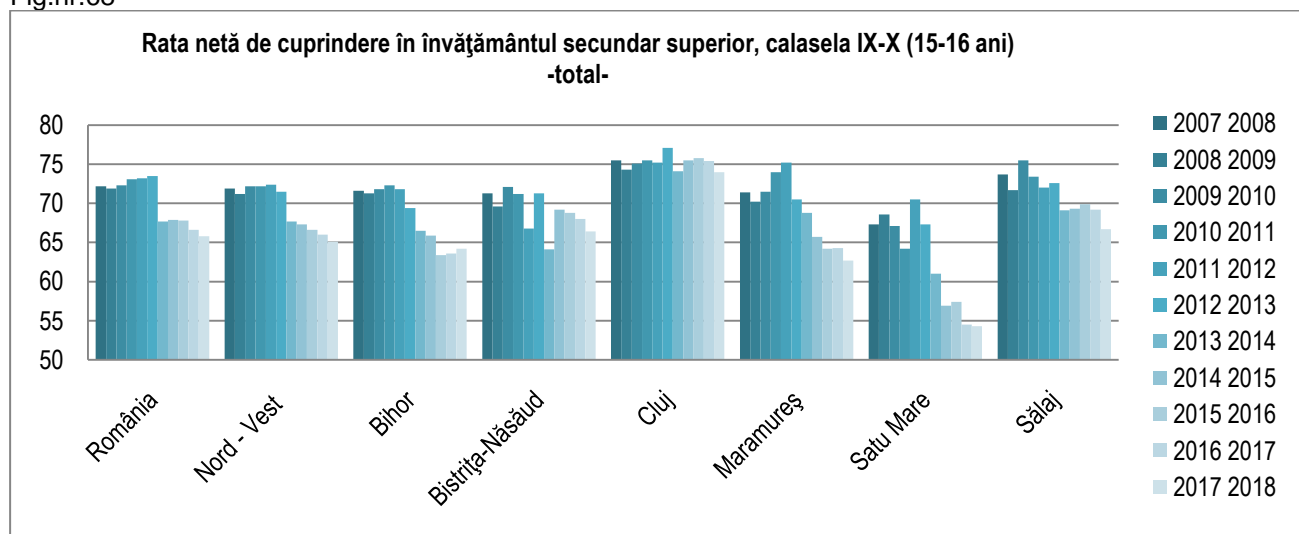
Evoluția ratei nete de cuprindere pe sexe înregistrează o creștere în perioada menționată de la 74,2% în 2007 la 88,2% în 2018, pentru sexul feminin, respectiv de la 70,7% la 78,4% pentru sexul masculin.

Referitor la mediul de rezidență, se constată că rata netă de cuprindere pentru mediul urban a crescut de la 102,3% în 2007 la 139,8% în 2018. Pentru mediul rural rata netă de cuprindere în învățământul secundar superior a fost de 3,4% în 2007 scăzând la 1,6% în 2018.

### Rata netă de cuprindere în învățământul secundar superior clasele IX-X

Analiza pe județele regiunii a scos în evidență că în județul Cluj evoluția ratei nete de cuprindere în învățământul secundar clasele IX-X, a fost de 74% în anul școlar 2017-2018, cea mai ridicată din regiune.

Fig.nr.68



Sursa: INS

Evoluția ratei nete de cuprindere pe sexe înregistrează o scădere ușoară în perioada menționată de la 77,1% în 2007 la 74,4% în 2018, pentru sexul feminin, respectiv de la 73,9% la 73,6%, pentru sexul masculin.

Referitor la mediul de rezidență, se constată că rata netă de cuprindere pentru mediul urban a crescut de la 108% în 2007 la 129,8% în 2018. Pentru mediul rural rata netă de cuprindere în învățământul secundar superior clasele IX-X, a fost de 3,6% în 2007, scăzând la 1,4% în 2018.



## Rata netă de cuprindere în învățământul secundar superior clasele XI-XII

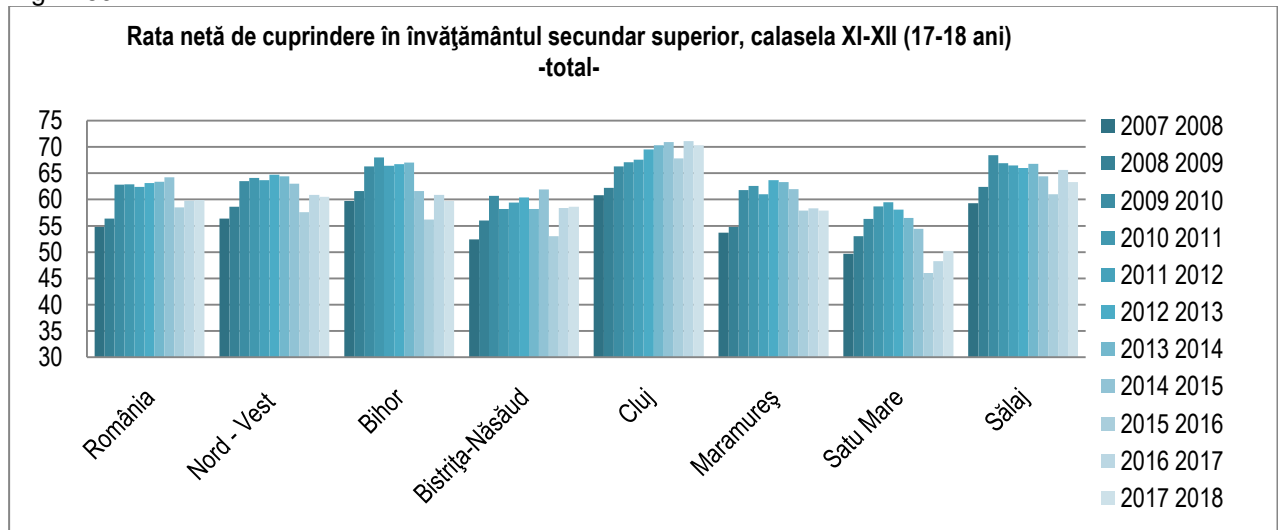
Datele statistice existente arată că rata netă de cuprindere în învățământul secundar superior clasele XI-XII, în Regiunea Nord-Vest, a fost de 70,3% în anul școlar 2017-2018.

Dintre județele regiunii, județul Cluj a înregistrat cea mai ridicată rată netă de cuprindere.

Evoluția ratei nete de cuprindere pe sexe înregistrează o creștere semnificativă în perioada menționată de la 63,8% în 2007 la 72,5% în 2018, pentru sexul feminin, respectiv de la 58% la 68,1% pentru sexul masculin.

Referitor la mediul de rezidență, se constată că rata netă de cuprindere pentru mediul urban a crescut de la 85,3% în 2007 la 124,6% în 2018. Pentru mediul rural rata netă de cuprindere în învățământul secundar superior clasele XI-XII, a fost de 2,6% în 2007, scăzând la 1,5% în 2018.

Fig.nr.69



Sursa:INS

### 6.1.4. Oferta unităților școlare din ÎPT - Evoluția elevilor cuprinși în învățământul liceal tehnologic și învățământul profesional<sup>32</sup>

La nivelul Regiunii Nord-Vest în perioada 2004-2017, populația școlară cuprinsă în învățământul tehnic și profesional a avut o evoluție descendentă, de la 79021 de elevi în 2004, la 44656 de elevi în 2018, adică o reducere cu 43,5%.

În județul Cluj la începutul perioadei analizate în 2004-2005, existau 17837 de elevi cuprinși în învățământul tehnic și profesional ÎPT cu o pondere de 55,4%. În anul școlar 2017-2018, numărul elevilor cuprinși în ÎPT din județul Cluj a fost de 9526 de elevi, adică 44,6%, cea mai scăzută pondere din regiune. (ponderea ÎPT în regiunea Nord-Vest a fost de 48,8% în anul școlar 2017-2018).

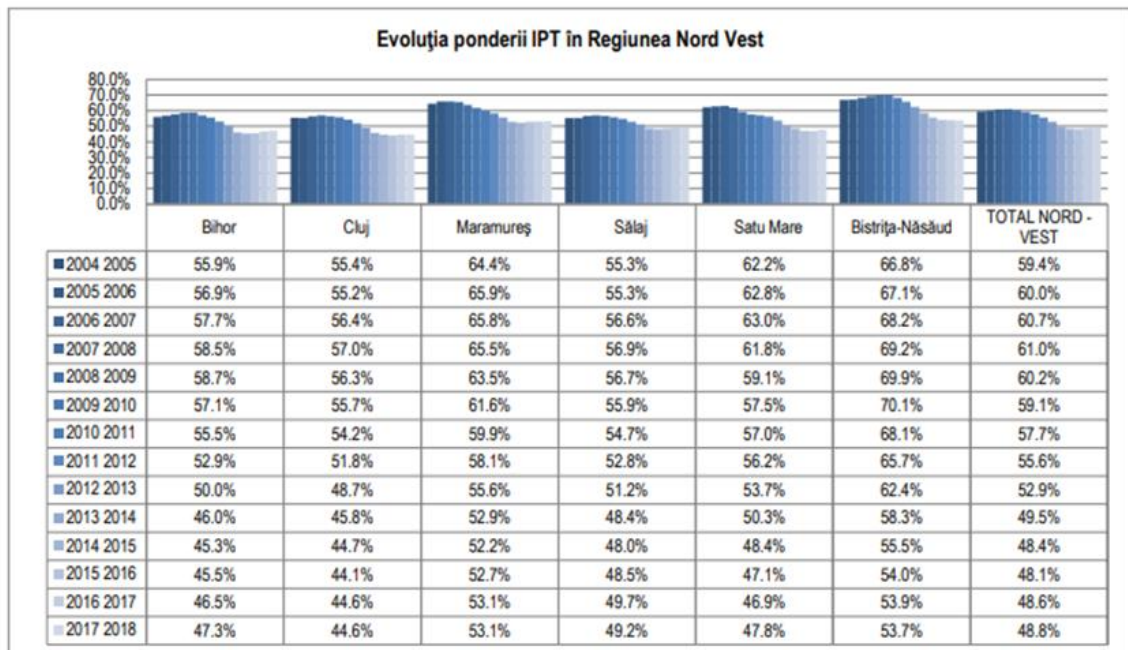


Ponderile anuale ale învățământului profesional în cadrul planului de școlarizare la nivelul județului Cluj au scăzut constant de la valori în jur de 26% în 2004-2005, la un minim de 1,4% atins în 2011-2012. Începând cu anul școlar 2012-2013 ponderea învățământului profesional începe să crească, ajungând în anul școlar 2017-2018 la 13,6%.

Pentru învățământul liceal tehnologic ponderea s-a situat la valoarea de 29,3% în anul școlar 2004-2005, crescând până la o valoare maximă de 50,4% atinsă în anul școlar 2011-2012. În anul școlar 2017-2018 ponderea învățământului liceal tehnologic în planul de școlarizare al județului Cluj a fost de 31%, comparativ cu ponderea învățământului liceal teoretic și vocațional care s-a situat la 55,4%.

Ponderile anuale ale învățământului liceal filiera teoretică și vocațională au crescut constant de la o valoare minimă de 44,6% atinsă în anul școlar 2004-2005, la 55,4% în anul școlar 2017-2018, concomitent cu scăderea puternică a ponderii învățământului profesional și liceal tehnologic.

Fig.nr.70



Sursa: Calculat pe baza datelor din Caiete statistice – INS

## **Cuprinderea elevilor în învățământul profesional în anul școlar 2018-2019**

Analiza numărului de clase, elevi și ponderea acestora pe cele 13 domenii de formare în care se școlarizează în învățământul profesional, în județul Cluj în anul școlar 2018-2019, a evidențiat următoarele:

- Județul Cluj ocupă locul al doilea în cadrul Regiunii Nord-Vest în ceea ce privește numărul elevi cuprinși în învățământul profesional și învățământul dual

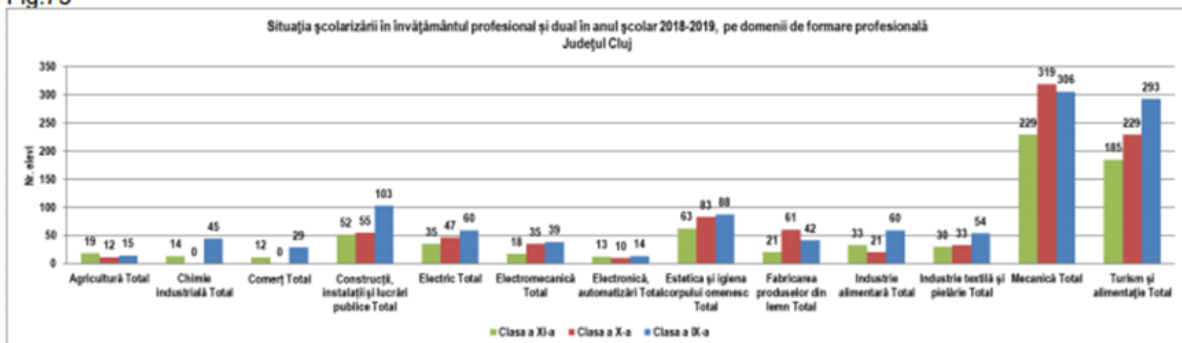




În anul 2018-2019, cu 112 clase și 2777 de elevi. Pe primul loc se situează județul Maramureș cu 115 clase și 2461 de elevi. Din totalul de 112 clase de învățământ profesional și dual școlarizat în județul Cluj, în anul școlar 2018-2019, 21 de clase sunt alocate învățământului dual. Cele mai multe clase de învățământ dual au fost constituite în județele Cluj și Bihor (câte 21 de clase în fiecare județ).

- Domeniile de formare cu cel mai mare număr de elevi în învățământul profesional la nivelul județului Cluj sunt reprezentate în figura

Fig:75



Sursa: ISJ Cluj

Cele mai solicitate calificări profesionale sunt în domeniile: **Mecanica** cu 854 elevi, Turism și alimentație cu 707 de elevi, Construcții, instalații și lucrări publice cu 210 de elevi, Estetica și igiena corpului omenesc cu 234 de elevi. Domeniile de formare cu cel mai mic număr de elevi în învățământul profesional și în anul școlar 2018-2019 în județul Cluj sunt:

Electronica și automatizări cu 37 de elevi și Comerțul cu 41 de elevi.

Analiza ponderilor pe calificări profesionale arată că cea mai solicitată calificare la nivelul județului este "Mecanic auto" urmată de calificarea profesională "Operator la mașini cu comandă numerică" din domeniul Mecanică. Pentru domeniul Turism și alimentație calificările cele mai cerute: *Bucătar și Ospătar(chelner) în unități de alimentație* ocupă ponderi ridicate.

#### 6.1.7. Oferta unităților școlare din ÎPT – Cuprinderea elevilor în învățământul postliceal în anul școlar 2018-2019

În anul școlar 2018-2019, numărul elevilor școlarizați prin învățământul postliceal la nivelul județului Cluj a fost de 3449 de elevi, repartizați atât la școala postliceală cât și la școala de maiștri.

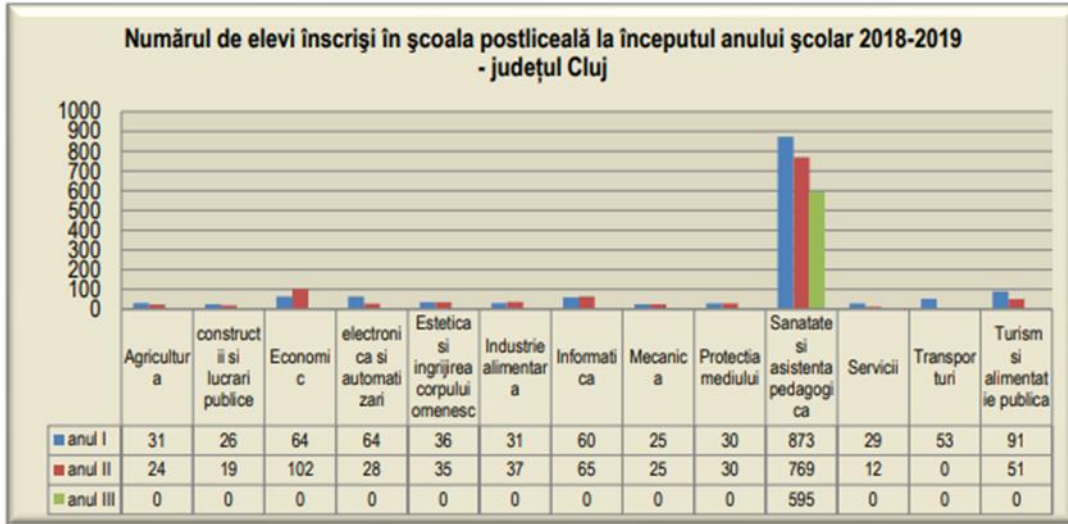
Analiza la nivelul județului Cluj a scos în evidență faptul că cei mai mulți elevi școlarizați prin școala postliceală se află în învățământul postliceal particular 2103 elevi, iar în învățământul de stat 1346 de elevi. Prin școala de maiștri (învățământ de stat) se școlarizează 244 de elevi.

Numărul cel mai mare de elevi școlarizați prin școala postliceală a fost în domeniul Sănătate și asistență pedagogică, 2237 de elevi, urmat de domeniul



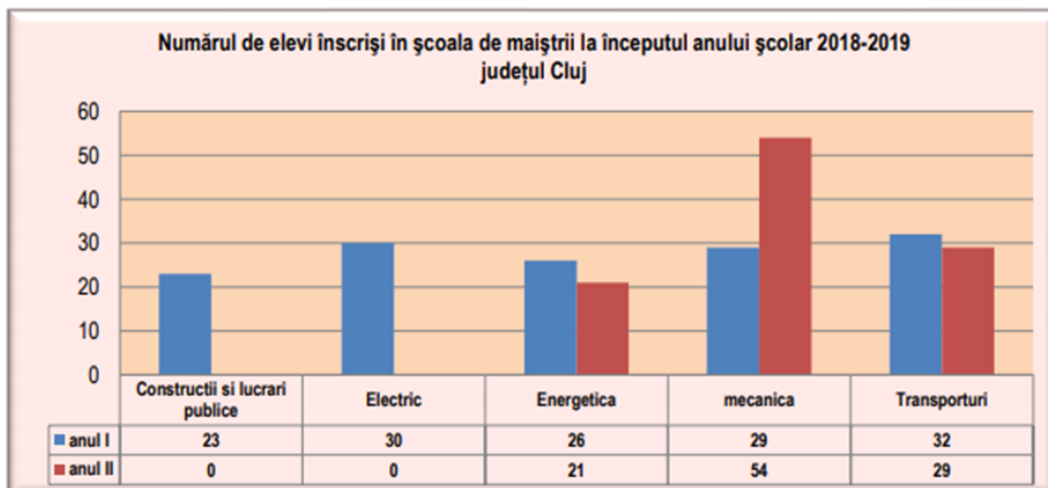
Economic cu 166 de elevi și Turism și alimentație cu 142 elevi. Cei mai puțini elevi au fost înscriși la domeniul Servicii cu 41 de elevi.

Fig.nr. 76



Sursa datelor: ISJ Cluj

La școala de maiștri numărul de elevi este mult mai mic decât cel de la școala postliceală. La nivelul județului Cluj în anul școlar 2018-2019 frecventează școala de maiștri un număr total de 244 de elevi, repartizați pe 4 domenii de formare: Construcții, instalații și lucrări publice, Electric, Energetic, Mecanică și Transporturi. Cei mai mulți elevi se înregistrează la calificările din domeniul Mecanică – 83 de elevi.



Sursa datelor: ISJ Cluj



6.1.8. Oferta unităților școlare din ÎPT - Gradul de satisfacere a solicitărilor operatorilor economici pentru școlarizarea în învățământul profesional<sup>6</sup> și dual

Învățământul profesional și dual este organizat pe baza parteneriatului școală-operator economic cu scopul satisfacerii solicitărilor de pe piața muncii, de către sistemul de învățământ profesional și tehnic.

Pentru toate domeniile de formare în care se școlarizează prin învățământul profesional și dual, operatorii economici solicită locuri pentru planul anual de școlarizare, inspectoratelor școlare.

Pentru anul școlar 2018-2019 la nivelul județului Cluj, operatorii economici le-au fost aprobate de către inspectoratul școlar județean 1493 de locuri pentru învățământul profesional ceea ce reprezintă 60% din numărul solicitărilor și 414 locuri pentru învățământul dual, ceea ce reprezintă 96,4% din locurile solicitate.

6.1.9. Parteneriatul cu operatorii economici

Școlarizarea elevilor prin învățământul profesional și dual presupune încheierea unor contracte de parteneriat cu operatorii economici.

Învățământul profesional și dual este organizat la solicitarea operatorilor economici interesați sau a structurilor asociative (camere de comerț, asociații patronale de ramură, clustere etc.), în calitate de potențiali angajatori și parteneri de practică și asigură o rută alternativă de educație și formare profesională organizată pe bază de parteneriat.

În cazul învățământului dual:

- pregătirea practică este în răspunderea principală a operatorilor economici;
- operatorii economici asigură pregătirea practică, bursă cel puțin la nivelul celei acordate din fonduri publice pentru învățământul profesional și alte cheltuieli pentru formarea de calitate a elevilor

Analiza la nivelul județului Cluj a scos în evidență relația directă dintre domeniile de formare cele mai solicitate și numărul de școli ÎPT care școlarizează în aceste domenii.

Situația poate fi urmărită în figura de mai jos:

---

<sup>6</sup> Datele la care se face referire în acest capitol se regăsesc în anexa „10 Gradul de satisfacere a solicitărilor operatorilor economici” – [pentru vizualizare clic aici](#)



➤ se bazează pe un parteneriat extins, asigurând colaborarea dintre unitățile de învățământ partener, autoritățile publice centrale și locale și mediul economic și asociativ

Parteneriatul între unitățile de învățământ se bazează pe încheierea unor Contracte de parteneriat și Contracte individuale de pregătire practică, încheiate între operatori economici, unitatea de învățământ și elev (sau părintele acestuia, în cazul elevilor minori) și în contract sunt stabilite drepturile și obligațiile părților.

Fig.nr.82

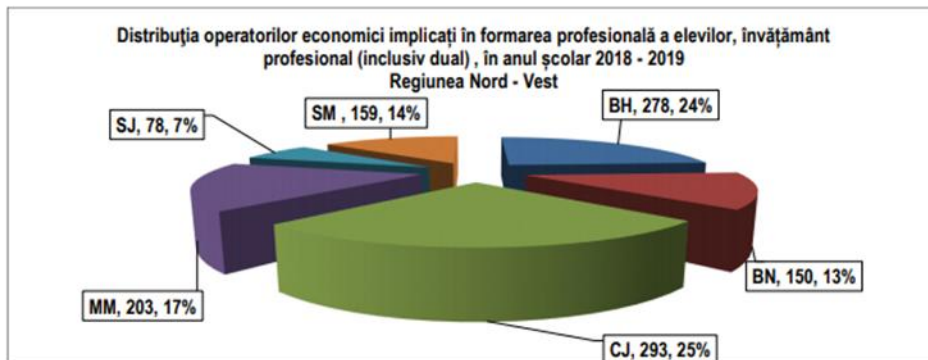
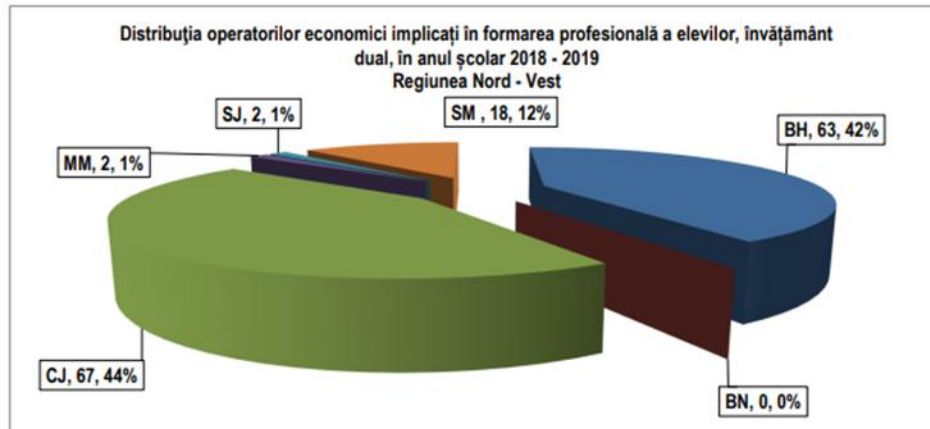


Fig.nr.83



Situația numărului de contracte de parteneriat încheiate la nivelul regiunii NordVest arată că cele mai multe contracte au fost încheiate în județul Cluj (293), urmat de județul Bihor cu 278, cele mai puține contracte au fost încheiate în județul Sălaj (78), aceasta și datorită populației mai mici a județului.



#### 6.1.10. Rețeaua unităților școlare IPT37

Rețeaua școlară a unităților de învățământ care școlarizează pentru învățământul profesional și tehnic din județul Cluj numără 53 de unități de învățământ, în anul școlar 2018-2019.

Cele mai multe unități de învățământ profesional și tehnic sunt unități de învățământ de stat 40, iar 13 unități de învățământ aparțin sistemului de învățământ particular. În mediul urban funcționează 44 de unități de învățământ ÎPT, iar în mediul rural 1 unitate.

Pentru asigurarea egalității de șanse, în județul Cluj funcționează clase de învățământ profesional și tehnic pentru elevi cu deficiențe în 3 unități de învățământ.

#### 6.1.11. Ierarhizarea unităților IPT funcție de număr de elevi înscriși în anul școlar 2018-2019 la învățământul liceal tehnologic și învățământul profesional, curs de zi 38.

Analiza la nivelul județului Cluj a scos în evidență relația directă dintre domeniile de formare cele mai solicitate și numărul de școli ÎPT care școlarizează în aceste domenii.

Situația poate fi urmărită în figura de mai jos:

Fig.nr.84

IERARHIZAREA ȘCOLILOR IPT DIN JUDEȚUL CLUJ

Nr. crt.	DOMENIUL DE FORMARE PROFESIONALĂ	NUMĂR DE ȘCOLI	NUMĂR DE ELEVI
1	Agricultură	3	161
2	Chimie industrială	1	101
3	Comerț	4	160
4	Construcții, instalații și lucrări publice	6	419
5	Economic	8	985
6	Electric	6	403
7	Electromecanică	4	144
8	Electronică automatizări	7	692
9	Estetica și igiena corpului omenesc	4	255
10	Fabricarea produselor din lemn	4	124
11	Industrie alimentară	2	186
12	Industrie textilă și pielărie	4	138
14	Mecanică	10	1440
15	Producție media	2	245
16	Protecția mediului	2	216
19	Turism și alimentație	11	1668

Sursa datelor: Inspectoratele școlare

Domeniile de formare cu cele mai multe școli: Mecanica (10 școli), Economic (8 școli), Turism și alimentație (11 de școli) sunt și cele mai solicitate de către operatorii economici județeni și în topul preferințelor elevilor.

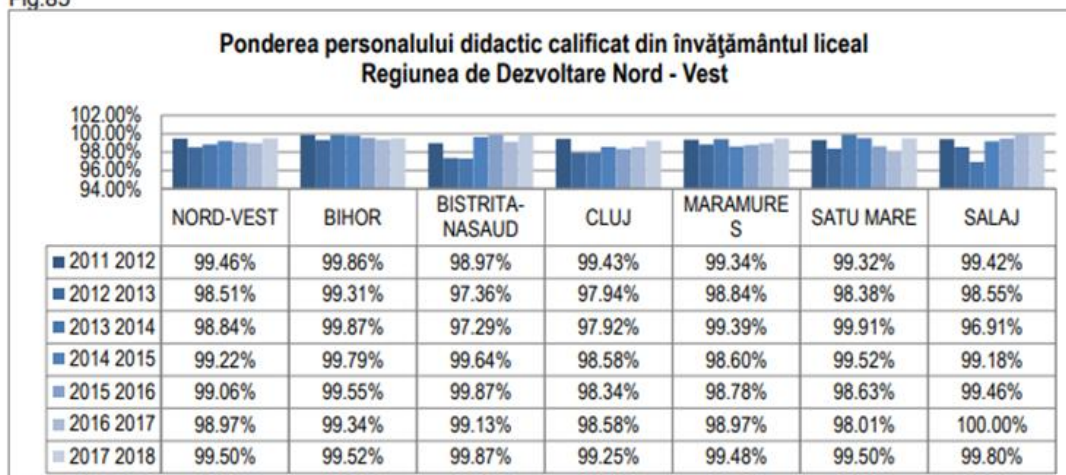




#### 6.1.12. Resursele umane din ÎPT 39

Analiza resurselor umane din învățământul profesional și tehnic la nivel national în perioada 2011-2018, a evidențiat faptul că ponderile personalului didactic calificat sunt ridicate mai ales în învățământul liceal tehnologic și învățământul postliceal. Ponderi mai scăzute au fost înregistrate în învățământul profesional.

Fig.85



Sursa datelor: INS

La nivelul județului Cluj ponderea cadrelor didactice calificate se situează la 99,25% în anul școlar 2017-2018., mai scăzută ca la nivel regional 99,50%.

#### 6.1.13. Infrastructura unităților școlare din IPT40

Infrastructura unităților de învățământ din învățământul profesional și tehnic are o însemnătate capitală în asigurarea unui învățământ de calitate.

În cadrul regiunii Nord-Vest județul Cluj ocupă primul loc, cu 167 de ateliere școlare 417 laboratoare și 6276 de computere. Cel mai mic număr de ateliere școlare a fost în județul. Bistrița-Năsăud cu 112 laboratoare, 47 ateliere școlare și 1813 computere.

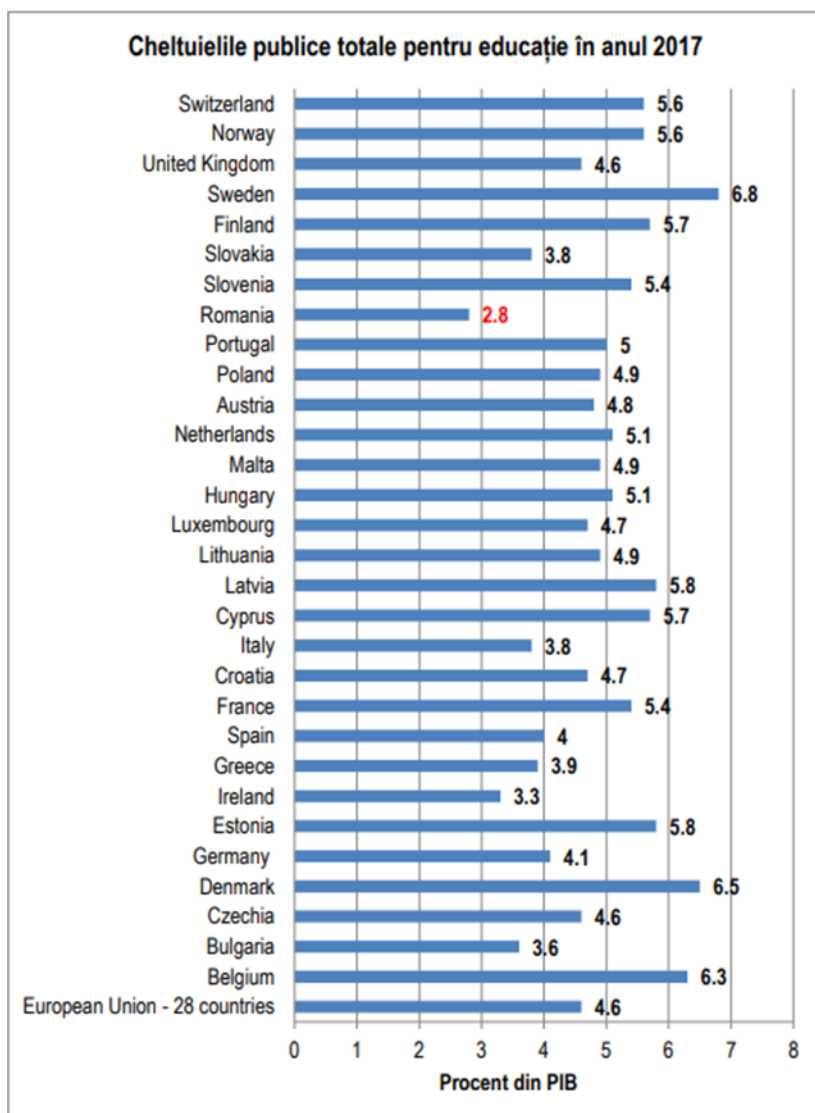
#### 6.1.14. Cheltuieli publice pentru educație<sup>41</sup>

Referitor la Cheltuielile publice pentru educație EUROSTAT furnizează situațiile statistice ale țărilor membre.



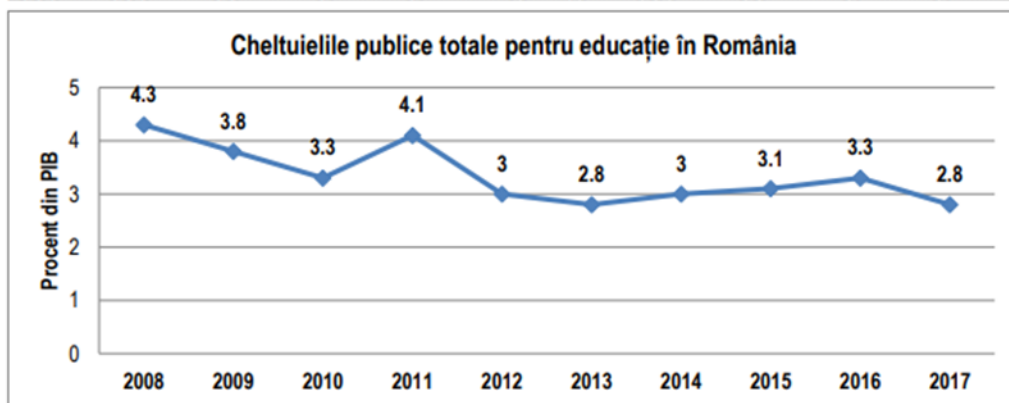


Fig.nr.86



Sursa: Eurostat (educ\_uae\_fine06)

După cum se poate observa România a alocat în 2017 2,8% din PIB pentru cheltuielile publice totale din educație (excluzând dezvoltarea educațională timpurie a copiilor). După statisticile Eurostat România alocă cel mai mic procent din PIB pentru educație comparativ cu celelalte state ale Uniunii Europene, fiind pe ultimul loc. Evoluția cheltuielilor publice totale pentru educație în perioada 2008-2017 sunt reprezentate în figura 87.



Sursa: Eurostat (educ\_uae\_fine06)

## 6.2. Indicatori de proces

### 6.2.1. Mecanisme decizionale și descentralizarea funcțională în ÎPT

Strategia de descentralizare a învățământului preuniversitar vizează transferul de autoritate, responsabilitate și resurse în privința luării deciziilor și a managementului general și financiar către unitățile de învățământ și comunitatea locală.

Descentralizarea funcțională implică și antrenarea sporită în mecanismele decizionale a partenerilor sociali, pentru a garanta apropierea deciziei de beneficiarii serviciului public de educație. Cadrul instituțional pentru dezvoltarea parteneriatului social în educație și formare profesională se bazează pe structurile consultative inițiate în sprijinul deciziei la nivel local și regional.

Aceste structuri sunt:

- la nivel regional: Consorțiul Regional (CR) – ca structură partenerială consultativă în sprijinul Centrului Național de Dezvoltare a Învățământului Profesional și Tehnic și al Inspectoratelor Școlare;
- la nivel local (județean): Comitetul Local de Dezvoltare a Parteneriatului Social (CLDPS) – ca structură partenerială consultativă în sprijinul Inspectoratelor Școlare;
- la nivelul unităților de învățământ: Consiliile de administrație/Consiliile profesionale
- la nivel național: Comitetele sectoriale.

Principalele atribuții ale structurilor menționate, în procesul de planificare a ofertei educaționale, sunt următoarele:



-Comitetele sectoriale (la nivel național): validarea Standardelor de Pregătire Profesională.

-Consortiul Regional: identificarea nevoilor de calificare la nivel regional, elaborarea/actualizarea Planului regional de acțiune pentru învățământ (PRAI), cu integrarea componentei privind contribuția specifică a învățământului superior la dezvoltarea regională;

-CLDPS: corelarea ofertei educaționale din învățământul profesional și tehnic cu comanda socială și cu nevoile de dezvoltare personală și profesională a beneficiarilor pregătirii profesionale; elaborarea/actualizarea Planului local de acțiune pentru învățământ (PLAI); analizarea și avizarea propunerilor prezentate de inspectoratul școlar privind proiectele planurilor de școlarizare pentru învățământul profesional și tehnic din județ;

-Consiliile de administrație/Consiliile profesionale: sprijinirea elaborării și avizarea Planului de Acțiune a Școlii (PAS).

În cadrul programului multianual Phare TVET, Consorțiile Regionale și Comitetele Locale au fost antrenate în elaborarea, respectiv actualizarea anuală a documentelor de planificare strategică pe termen lung la nivel regional (PRAI) și local (PLAI), pe baza cărora la nivelul fiecărei școli din program au fost elaborate planuri școlare de acțiune (PAS).

La nivelul unităților școlare, principalul instrument de planificare strategică pe baza analizei mediului intern (autoevaluare) și extern este concretizat prin Planurile de acțiune ale școlilor (PAS) Școlile cuprinse în programul Phare TVET au beneficiat de formare și asistență pentru elaborarea PAS și în raport cu PRAI și PLAI. Începând cu anul școlar 2006-2007 s-a generalizat elaborarea Planurilor de acțiune ale școlilor (PAS) pentru toate unitățile de învățământ profesional și tehnic. În sprijinul elaborării documentului, școlile au beneficiat de formare și asistență din partea unităților de învățământ cuprinse în programul Phare 2003 și a inspectoratelor școlare.

Având în vedere mecanismele de finanțare în vigoare și autonomia comunității locale, este esențială antrenarea autorităților locale în procesul de planificare strategică pe termen lung în ÎPT.



Principalele probleme identificate în cadrul acestui proces sunt referitoare la:

-slaba legătură și controlul redus între nivelul regional de planificare și nivelul decizional în învățământ (inspectoratele școlare județene și școlile, autoritățile locale);

-finanțarea învățământului preponderent centrată pe activitățile curente/pe termen scurt și foarte puțin pe nevoile și prioritățile pe termen lung;

-antrenarea insuficientă a agenților economici în efortul de planificare pe termen lung în ÎPT;

-neimplicarea sau implicarea formală a partenerilor sociali din Consiliile de Administrație ale Școlilor în procesul de planificare pe termen lung la nivelul școlii.

Un alt domeniu al descentralizării funcționale este curriculum-ul în dezvoltare locală (CDL)—componentă importantă a planului de învățământ, care vizează adaptarea conținutului pregătirii la cerințele locale din partea beneficiarilor instruirii (agenți economici, comunitate locală, elevi).

#### 6.2.2. Asigurarea calității în ÎPT

Nevoia unor mecanisme reglementate de asigurare a calității serviciilor de educație și formare profesională care să garanteze aplicarea riguroasă a standardelor de pregătire și satisfacția beneficiarilor (forța de muncă și angajatorii) a condus la adoptarea Legii nr. 87 din 13 aprilie 2006 pentru aprobarea Ordonanței de urgență a Guvernului nr. 75/12.07.2005 privind asigurarea calității educației.

În IPT, introducerea unui sistem de asigurare a calității în educație s-a generalizat începând cu anul școlar 2006-2007 pentru toate unitățile de învățământ, mai întâi aplicându-se principiul 5 al calității – “predarea și învățarea” și a fost extins treptat astfel încât, în prezent, se aplică pentru toate cele 7 principii.

Mecanismul de asigurare a calității utilizat este construit pe autoevaluarea din partea școlii, confruntată cu evaluarea externă (prin inspecție școlară), ambele fiind structurate pe același set de indicatori (descriptori de performanță). Rezultatele evaluării se regăsesc în planurile de îmbunătățire a calității.



Conducând la creșterea transparenței față de beneficiari, mecanismele de asigurare a calității vor avea, în același timp, un impact decisiv în motivarea și implicarea partenerilor sociali în planificarea ofertei și a strategiilor de îmbunătățire a acesteia.

## 2.2. ANALIZA MEDIULUI INTERN

### 2.2.1. Predarea și învățarea

Ca obiectiv primordial în procesul de predare – învățare ne propunem ca profesorii din școala noastră să aplice **învățarea activă centrată pe elev**. Dovezi ale atingerii acestui obiectiv se regăsesc, dar nu total, în planurile de lecție și în planificările didactice, dar și în rezultatele la învățătură. La clasă, pe lângă faptul că elevii sunt folosiți ca o resursă, sunt încurajați să participe și să își împărtășească experiențele.

Din asistențele efectuate la clasă cât și din discuțiile cu cadrele didactice, cu elevii și cu părinții, din analiza rezultatelor, din rezultatele chestionarelor aplicate și din analiza portofoliilor rezultă următoarele:

- ❖ În general elevii sunt implicați activ în procesul de predare – învățare.
- ❖ Nu întotdeauna se ține cont de nevoile speciale ale elevilor și de posibilitățile lor materiale pentru frecventarea cursurilor.
- ❖ Unii elevi nu învață suficient, obținând rezultate sub posibilitățile lor intelectuale.
- ❖ Majoritatea cadrelor didactice folosesc metode moderne de predare.
- ❖ Materialul didactic existent se utilizează în mod curent la ore.
- ❖ Cadrele didactice utilizează învățarea centrată pe elev.
- ❖ Din martie 2020 s-a trecut la predarea online, din cauza SARS-COV-2, predarea s-a realizat exclusiv online, utilizându-se platforme online: WhatsApp, messenger, Classroom, iar din septembrie 2020 se utilizează platforma G Suite.



## 2.2.2. Materiale și resurse didactice

Liceul Tehnologic „Someș” Dej funcționează în spații proprii, și, începând cu anul școlar 2017-2018, datorită faptului că au fost demarate lucrările de reabilitare ale clădirilor, funcționăm cu toate clasele în a doua locație, în cartierul Dealul Florilor.

În ceea ce privește materialele didactice și dotarea școlii s-au constatat următoarele:

- Prin activitățile de autofinanțare s-au asigurat mijloace moderne și eficiente de învățământ dar nu sunt acoperite în totalitate;
- Materialul didactic pentru științe (chimie –fizică) cât și cel pentru orele de educație fizică și sport a fost modernizat;
- În școală există 10 videoproiectoare;
- Resursele I.T. cuprind două laboratoare de informatică cu un număr de 52 de calculatoare Pentium IV, patru laptopuri, zece videoproiectoare, 3 copiatoare, patru multiplicatoare, 14 imprimante și 4 scanere;
- Soft-uri educaționale, inclusiv pentru aria curriculară „Tehnologii”;
- La aria curriculară Tehnologii, aceasta a fost dotată cu truse didactice (aparate de măsură necesare desfășurării activității didactice) pentru disciplinele din domeniul Mecanic și Electric; s-au amenajat cabinetul de manichiură-coafură și cosmetică;
- Rețelele de calculatoare conectate la INTERNET;
- Sunt dotate cu aparatură audio-video două cabinete iar la bibliotecă există conexiune la INTERNET;
- Au fost dotate cu mobilier școlar cabinetele de informatică și 10 săli de clasă;
- Parcul auto a fost dotat cu un autoturism Logan;
- Resursele pentru instruirea practică nu se ridică la standardele cerute de un învățământ tehnic și profesional european. Modernizarea atelierelor este un domeniu prioritar pentru un învățământ tehnic de succes.
- Utilizarea unor platforme online pentru învățarea online.
- Au fost primite prin programul ROSE tablete pentru a facilita desfășurarea orelor online, pentru elevii școlii.





## Spații pentru învățământ

Liceul dispune de următoarele spații de învățământ, în stare bună de funcționare, la standarde care nu corespund în totalitate cerințelor actuale:

- 24 săli de clasă
- 2 laborator de informatică
- 1 laborator de chimie - biologie
- 2 cabinete de mecanică
- 1 cabinet turism
- 1 cabinet electrotehnică
- 1 cabinet alimentație publică
- 1 cabinet legislație rutieră
- 1 sală de sport care nu este funcțională nefiind receptionată
- 1 bibliotecă
- 1 cabinet consiliere
- 1 cabinet consilier educative
- 1 cabinet medical, sală de tratament
- 1 sală multimedia
- 2 ateliere mecanică
- 1 atelier prelucrarea lemnului
- 1 atelier electrotehnică

Profesorii au amenajat unele dintre sălile de clasă astfel încât să fie cât mai utile și mai plăcute, oferind elevilor un spațiu de învățământ funcțional și confortabil, fiecare sală de clasă este dotată cu mobilier, în unele săli recondiționat, în altele mobiler nou.



### 2.2.3. Rezultatele elevilor

Nivelul de pregătire a elevilor înscriși în școala noastră este foarte scăzut, majoritatea elevilor admiși nu au promovat Testele naționale, dar datorită prevederilor Metodologiei de admitere, au fost admiși în clase de liceu. La finele anului școlar 2020- 2021 s-au obținut următoarele rezultate:

#### SITUAȚIA LA ÎNVAȚĂTURĂ:

Nivel	Inscriși	Ramasi	Repetenti	Promovati	Procent promovabilitate
Liceu zi	120	117	-	117	100%
Liceu seral	82	67	4	63	94,02%
Sc.profesională.	197	192	11	181	94,27%
Scoala de maistri	60	58	1	57	98,27%
<b>Total</b>	<b>459</b>	<b>434</b>	<b>16</b>	<b>418</b>	<b>96,31%</b>

#### ➤ Învățământ liceal zi

An de studii	Inscriși	Ramasi	Promovati	Repetenti	Promovati dupa medii			Procent promovab.
					5-6,99	7-8,99	9-10	
IX A	27	26	26	-	2	23	1	100%
X A	25	25	25	-	6	18	1	100%
XI A	30	30	30	-	8	20	2	100%
XII A	22	22	22	-	7	14	1	100%
XII B	16	14	14	-	4	9	1	100%
<b>TOTAL</b>	<b>120</b>	<b>117</b>	<b>117</b>	<b>-</b>	<b>27</b>	<b>84</b>	<b>6</b>	<b>100%</b>



➤ învățământ profesional:

An de studii	Inscrisi	Ramasi	Promovati	Repetenti	Promovati dupa medii			Procent promovab.
					5-6,99	7-8,99	9-10	
IX B	29	29	27	2	19	8	-	93,10%
IX C	29	29	25	4	9	15	1	86,21%
IX D	20	20	17	3	7	9	1	85%
X B	20	20	20	-	9	11	-	100%
X C	18	17	16	1	11	5	-	94,12%
X D	25	22	21	1	4	15	2	95,45%
XI B	21	21	21	-	14	7	-	100%
XI C	15	15	15	-	7	7	1	100%
XI D	20	19	19	-	6	11	2	100%
<b>TOTAL</b>	<b>197</b>	<b>192</b>	<b>181</b>	<b>11</b>	<b>86</b>	<b>88</b>	<b>7</b>	<b>94,27%</b>

➤ Liceu - Seral

An de studii	Inscrisi	Ramasi	Promovati	Repetenti	Promovati dupa medii			Proc. promovab
					5-6,99	7-8,99	9-10	
XI A	30	29	25	4	11	14	-	86,21%
XII A	26	20	20	-	16	4	-	100%
XIII A	26	18	18	-	14	3	1	100%
<b>TOTAL</b>	<b>82</b>	<b>67</b>	<b>63</b>	<b>4</b>	<b>41</b>	<b>21</b>	<b>1</b>	<b>94,03%</b>

Școala de maiștri:

An de studii	Inscrisi	Ramasi	Promovati	Repetenti	Promovati dupa medii			Procent promovab.
					5-6,99	7-8,99	9-10	
I EM	28	26	26	-	11	15	-	100%
II M	32	32	31	1	8	21	2	96,88%
<b>TOTAL</b>	<b>60</b>	<b>58</b>	<b>57</b>	<b>1</b>	<b>19</b>	<b>36</b>	<b>2</b>	<b>98,28%</b>



Mișcarea și starea disciplinară a elevilor pe clase se prezintă astfel :

Nivel	Inscrisi	Ramasi	Absente		Note scazute Purtare	
			Total	Nemotivate	Sub 7	Peste 7
IX A	27	26	662	429	-	6
X A	25	25	756	80	-	-
XI A	30	30	1028	286	-	3
XII A	22	22	751	170	-	-
XII B	16	14	694	271	-	2
<b>TOTAL</b>	<b>120</b>	<b>117</b>	<b>3891</b>	<b>1236</b>	<b>-</b>	<b>11</b>

Liceu seral

Nivel	Inscrisi	Ramasi	Absente		Note scazute Purtare	
			Total	Nemotivate	Sub 7	Peste 7
XI A	30	29	602	404	-	19
XIIA	26	20	1863	1226	-	16
XIIIA	26	18	1066	832	1	13
<b>TOTAL</b>	<b>82</b>	<b>67</b>	<b>3531</b>	<b>2462</b>	<b>1</b>	<b>48</b>

Învățământ profesional:

Nivel	Inscrisi	Ramasi	Absente		Note scazute Purtare	
			Total	Nemotivate	Sub 7	Peste 7
IXB	29	29	2542	1697	14	6
IXC	29	29	2272	1196	8	4
IXD	20	20	1810	642	3	7
XB	20	20	939	253	-	5
XC	18	17	987	423	2	1
XD	25	22	738	626	3	5
XIB	21	21	1499	1042	-	15
XIC	15	15	337	201	-	4
XID	20	19	1138	336	-	8
<b>TOTAL</b>	<b>197</b>	<b>192</b>	<b>12262</b>	<b>6416</b>	<b>30</b>	<b>55</b>



Școala de maistri:

Nivel	Inscrisi	Ramasi	Absente		Note scazute Purtare	
			Total	Nemotivate	Sub 7	Peste 7
I EM	28	26	126	79	-	-
II M	32	32	70	67	-	1
<b>TOTAL</b>	<b>60</b>	<b>58</b>	<b>196</b>	<b>146</b>	<b>-</b>	<b>1</b>

## ABSENTEISM

Nivel de invatamant	Absențe /elev 2015- 2016	Absențe /elev 2016- 2017	Absențe /elev 2017- 2018	Absențe /elev 2018- 2019	Absențe /elev 2019- 2020	Absențe /elev 2020-2021
Liceu zi	80,71	82,97	91,4	60,44	89,52	33,26
Liceu seral	47,76	35	43,8	34,76	68,73	52,70
Sc.prof	71,53	69,63	108,13	77,82	116,22	63,86
Inv.postlic.	28,42	10,45	23,93	-	-	-
Scoala de maistri	21,15	12,52	23,29	7,52	11,81	3,38

### An școlar 2020 - 2021

#### Repartizarea elevilor pe niveluri de învățământ

Nivel	2016- 2017	2017- 2018	2018- 2019	2019- 2020	2020- 2021
Liceu zi	219	182	163	148	120
Scoala profesionala	143	169	179	190	197
Liceu seral	55	64	73	85	82
Sc. De maistri	56	56	56	58	60
Postliceal	51	30	-	-	-
<b>TOTAL</b>	<b>524</b>	<b>501</b>	<b>471</b>	<b>481</b>	<b>459</b>



#### 2.2.4.Consilierea și orientarea profesională oferită elevilor

- Constituie o prioritate pentru școala noastră;
- Este realizată de diriginți în conformitate cu programele de consiliere și orientare în vigoare;
- Există un cabinet funcțional de consiliere psihopedagogică și consilier în școală;
- Profesorii școlii noastre au participat și absolvit cursul de formare în „Consiliere și orientare”, organizat de CCD Cluj, ridicându-se astfel nivelul actului educativ - formativ al consilierilor diriginți;
- La nivelul școlii s-au organizat acțiuni de orientare școlară, iar la nivel local s-a participat la Târgul de oferte de muncă organizat de A.J.O.F.M Cluj și la Targul de ofertă educațională.

#### 2.2.5.Calificări și curriculum

Datorită flexibilității în alegerea calificărilor profesionale în funcție de cerințele de pe piața muncii, în acest an școlar în școala noastră exista un număr de 19 de clase, pe domenii și calificări, după cum urmează:

##### CLASE EXISTENTE IN ANUL ȘCOLAR 2020 - 2021

Nr. crt	CLASA		<u>Scoala profesională:</u>
			- DOMENIUL -CALIFICARE PROFESIONALĂ <u>LICEU:</u> -FILIERA -PROFIL -CALIFICARE PROFESIONALĂ
1.	IX A	Liceu	-FILIERA: Tehnologica -PROFIL:Tehnic -DOMENIUL PREGATIRII DE BAZA:Mecanica -CALIFICARE PROFESIONALA:Tehnician transporturi
2.	IX B	Scoala profesionala	-FILIERA: Tehnologica -DOMENIUL PREGATIRII DE





			<b>BAZA:Mecanica</b> <b>-CALIFICARE PROFESIONALA:Mecanic Auto</b>
3.	IX C	Scoala profesionala	<b>-FILIERA: Tehnologica</b> <b>-DOMENIUL PREGATIRII DE</b> <b>BAZA:Turism si alimentatie</b> <b>-CALIFICARE PROFESIONALA:Ospatar (Chelner) vanzator in unitati de alimentatie</b>
			<b>-FILIERA: Tehnologica</b> <b>-DOMENIUL PREGATIRII DE</b> <b>BAZA:Turism si alimentatie</b> <b>-CALIFICARE PROFESIONALA:Bucatar</b>
4.	IX D	Scoala profesionala -dual-	<b>-FILIERA: Tehnologica</b> <b>-DOMENIUL PREGATIRII DE BAZA:</b> <b>Fabricarea produselor din lemn</b> <b>-CALIFICARE PROFESIONALA:Tâmplar</b>
5.	X A	Liceu	<b>-FILIERA: Tehnologica</b> <b>-PROFIL:Tehnic</b> <b>-DOMENIUL PREGATIRII DE</b> <b>BAZA:Mecanica</b> <b>-CALIFICARE PROFESIONALA:Tehnician transporturi</b>
6.	X B	Scoala profesionala	<b>-FILIERA: Tehnologica</b> <b>-DOMENIUL PREGATIRII DE</b> <b>BAZA:Mecanica</b> <b>-CALIFICARE PROFESIONALA:Mecanic Auto</b>
7.	X C	Scoala profesionala	<b>-FILIERA: Tehnologica</b> <b>-DOMENIUL PREGATIRII DE</b> <b>BAZA:Electromecanica</b> <b>-CALIFICARE PROFESIONALA:Electromecanic utilaje si instalatii industriale</b>
8.	X D	Scoala profesionala	<b>-FILIERA: Tehnologica</b> <b>-DOMENIUL PREGATIRII DE</b> <b>BAZA:Turism si alimentatie</b> <b>-CALIFICARE PROFESIONALA:Bucatar</b>
9.	XI A	Liceu	<b>-FILIERA: Tehnologica</b> <b>-PROFIL:Tehnic</b> <b>-DOMENIUL PREGATIRII DE</b> <b>BAZA:Mecanica</b> <b>-CALIFICARE PROFESIONALA:Tehnician transporturi</b>



10.	XI B	Scoala profesionala	<b>-FILIERA: Tehnologica</b> <b>-DOMENIUL PREGATIRII DE</b> <b>BAZA: Mecanica</b> <b>-CALIFICARE PROFESIONALA: Mecanic Auto</b>
11.	XI C	Scoala profesionala	<b>-FILIERA: Tehnologica</b> <b>-DOMENIUL PREGATIRII DE</b> <b>BAZA: Electromecanica</b> <b>-CALIFICARE PROFESIONALA: Electromecanic utilaje si instalatii industriale</b>
12.	XI D	Scoala profesionala	<b>-FILIERA: Tehnologica</b> <b>-DOMENIUL PREGATIRII DE</b> <b>BAZA: Turism si alimentatie</b> <b>-CALIFICARE PROFESIONALA: Ospatar (Chelner) vanzator in unitati de alimentatie</b>
13.	XII A	Liceu	<b>-FILIERA: Tehnologica</b> <b>-PROFIL: Tehnic</b> <b>-DOMENIUL PREGATIRII DE</b> <b>BAZA: Mecanica</b> <b>-CALIFICARE PROFESIONALA: Tehnician transporturi</b>
14.	XII B	Liceu	<b>-FILIERA: Tehnologica</b> <b>-PROFIL: Tehnic</b> <b>-DOMENIUL PREGATIRII DE</b> <b>BAZA: Electric</b> <b>-CALIFICARE PROFESIONALA: Tehnician electrotehnist</b>
15.	XIAs	Seral	<b>-FILIERA: Tehnologica</b> <b>-PROFIL: Tehnic</b> <b>-DOMENIUL PREGATIRII DE</b> <b>BAZA: Mecanica</b> <b>-CALIFICARE PROFESIONALA: Tehnician transporturi</b>
16.	XIIAs	Seral	<b>-FILIERA: Tehnologica</b> <b>-PROFIL: Tehnic</b> <b>-DOMENIUL PREGATIRII DE</b> <b>BAZA: Mecanica</b> <b>-CALIFICARE PROFESIONALA: Tehnician transporturi</b>



17.	XIIIAs	Seral	-FILIERA: Tehnologica -PROFIL:Tehnic -DOMENIUL PREGATIRII DE BAZA:Mecanica -CALIFICARE PROFESIONALA:Tehnician transporturi
18.	I EM	Scoala maistri	-PROFIL:Tehnic – DOMENIUL:Electric -CALIFICARE PROFESIONALA:Maistru electromecanic aparate de masura si automatizari
19.	II EM	Scoala maistri	-PROFIL:Tehnic – DOMENIUL:Electric -CALIFICARE PROFESIONALA:Maistru electromecanic aparate de masura si automatizari

### 2.2.6.Resursele fizice și umane

În unitate funcționează 36 de cadre didactice, dintre care 34 de profesori calificați.

Structura personalului școlii în anul școlar 2020 – 2021 se prezintă după cum urmează:

În anul școlar în curs se constată creșterea procentului personalului calificat din totalul personalului didactic

Distribuția cadrelor pe grade didactice se prezintă astfel:

Anul	2016-2017	2017 - 2018	2018-2019	2019-2020	2020-2021
Total posturi	40-	40-90,91%	37-	33-	34 -
Personal calificat	97,56%		94,87%	94,29%	94,44%
Personal necalificat	1-2,44%	4-9,09%	2-5,13%	2-5,71%	2- 5,56 %



### Distribuția personalului pe grade didactice:

Grad didactic	Numar	%
Debutant	3	8,33%
Definitiv	5	13,89%
Grad II	4	11,11%
Grad I	22	61,11%
Fara studii de specialitate	2	5,56%

## PERSONAL DIDACTIC AUXILIAR SI NEDIDACTIC

### o *Personal didactic auxiliar si nedidactic*

Categorie	2016-2017	2017-2018	2018-2019	2019-2020	2020-2021
Posturi didactic auxiliar	5,5	5,5	5,5	5,5	5
Posturi nedidactic	8	6	6	6	5
Total	13,5	11,5	11,5	11,5	10

Personalul didactic este preocupat de propria dezvoltare profesională dovadă stă participarea numeroasă la cursuri de formare.

Formarea și perfecționarea continuă a cadrelor didactice din unitatea noastră s- a realizat astfel:

- prin studiu individual de specialitate / autoperfecționare;
- prin activitățile desfășurate în cadrul comisiilor metodice, a cercurilor pedagogice sau a consfătuirilor cadrelor didactice;
- prin programe de perfecționare a pregătirii științifice, psihopedagogice și didactice, cercuri psihopedagogice, inspecții speciale și interasistențe la clasă, cursuri de pregătire și susținerea examenelor de obținere a gradelor didactice I și II;
- prin studii corespunzătoare unei specializări din alt domeniu de licență;
- prin schimburi de experiență profesională prin participări la sesiuni de comunicări, simpozioane județene, naționale sau internaționale, prin



participare la cursuri de formare pentru dezvoltarea profesională continuă a cadrelor didactice

- prin participarea la cursuri de formare inițială și perfecționare continuă organizate / avizate de instituții abilitate sau perfecționare prin grade didactice (CCD, ISJ, MEN).

Așadar misiunea DPPD are trei componente principale:

a) formarea inițială pentru profesiunea didactică a studenților și, după caz, a absolvenților învățământului universitar, în vederea dobândirii competențelor și a atestării oficiale necesare pentru ocuparea posturilor didactice în învățământul / preuniversitar.

b) formarea continuă și perfecționarea pregătirii personalului didactic, prin programe de formare / perfecționare periodică, prin programe de studii universitare de masterat, precum și prin organizarea cursurilor de pregătire și a examenelor de obținere a gradelor didactice de către personalul didactic din învățământul preuniversitar;

c) cercetarea științifică, teoretică și aplicativă, în domeniul științelor educației, în concordanță cu necesitățile de perfecționare a procesului de învățământ și cu perspectivele de evoluție a învățământului și a științelor educației pe plan național și european.

Perfecționarea prin grade didactice în anul școlar 2019 – 2020 în liceul nostru este după cum urmează:

a) Definitivat: a susținut examenul pentru acordarea definitivatului :

1. Sigartău Gabriela 2021

b) Gradul I: au obținut gradul didactic I :

1. Schmotzer Viorica 2021

c) Gradul I: sunt înscriși pentru susținerea gradului didactic I

1. Mai Delinke 2024

2. Pop Alina 2025

În urma aplicării chestionarului cu necesarul formării la nivel de școală și a interpretării lui am constatat, dorința formării colegilor noștri prin următoarele cursuri:



1. Managementul clasei de elevi: prof. Rus Flavia, prof. Dascălu Daniel, prof. Solomean Alice.
2. Didactica specialității: prof. Mai Delinke, prof. Lascău Laura, prof. Borzan Marcela, prof. Solomean Alice
3. Managementul școlar în contextul descentralizării: prof. Dascălu Daniel
4. Metode moderne de predare: prof. Dascălu Daniel
5. Lecții demonstrative susținute de inspectori, cu elevii școlii noastre: prof. Solomean Ovidiu
6. Cursuri în legătură cu evaluarea didactică: prof. Prodan Mihai
7. Management educațional: prof. Șimon Dana, prof. Hruban Dorin, prof. Solomean Alice
8. Managementul activităților educative: prof. Solomean Alice
9. Cursuri în domeniul tehnic: ing. Solomean Ovidiu
10. Integrarea copiilor cu CES în învățământul de masă.

Menționăm că acest ultim curs a fost parcurs de către toate cadrele didactice ale unității noastre.

### **2.2.7. Parteneriate și colaborare**

Parteneriatele au o arie de extindere vastă, cu focalizare pe :

- ❖ Asigurarea instruirii practice a elevilor
- ❖ Realizarea unor activități din cadrul curriculumului
- ❖ Desfășurarea unor activități educative și extracurriculare
- ❖ Atragerea de resurse financiare și materiale
- ❖ Inserția profesională a absolvenților

#### ***Parteneriate la nivel local și național***

1. Colegiul "Andrei Mureșanu" Dej;
2. Grupul Școlar Construcții-Montaj Dej;





3. Liceul Tehnologic Gherla
4. Liceul „Al. Papiu Ilarian” Dej;
5. Liceul „Ana Ipatescu” Gherla;
6. Colegiul Economic „N. Titulescu” Baia-Mare
7. Școlile gimnaziale din localitate și comunele limitrofe;
8. Biblioteca municipală;
9. Universitatea Tehnică din Cluj Napoca;
10. UBB Cluj-Napoca
11. Crucea Roșie Română;
12. Poliția Municipiului Dej, Biroul de Ordine Publică – Compartimentul Poliție de Proximitate;
13. Primăria Dej
14. Consiliul Local al Municipiului Dej;
15. Protopopiatul Dej;
16. Samus Mex Dej
17. Primăriile comunelor din cadrul cărora fac parte unii elevi, pentru o bună desfășurare a învățământului online
18. TRINBIA –stagii practică
19. USAMV Cluj-Napoca

### ***Parteneriate cu agenții economici***

Parteneriatele cu agenții economici sunt într-o evoluție ascendentă atât în privința numărului, cât și prin diversitatea acestora, deoarece ei sunt principalii beneficiari ai serviciilor educaționale oferite de școală, interesați de forța de muncă pregătită de unitatea noastră școlară (vezi harta parteneriatelor)



## 2.3 ANALIZA SWOT

<b>PUNCTE TARI</b>	<b>PUNCTE SLABE</b>
<ul style="list-style-type: none"><li>➤ Încadrarea cu personal didactic calificat și bine pregătit</li><li>➤ Creșterea interesului personalului didactic pentru perfecționare și formare continuă</li><li>➤ Existența în școală a unui psiholog</li><li>➤ Existența unui plan de diminuare a violenței în școală</li><li>➤ Realizarea planului de școlarizare</li><li>➤ Accesul la soft educațional</li><li>➤ Promovabilitate foarte bună la examenele de certificare a calificării profesionale</li><li>➤ Școlarizarea elevilor în meserii atractive și cerute pe piața muncii</li><li>➤ Rezultate bune la concursuri și olimpiade</li><li>➤ Relansarea învățământului profesional</li><li>➤ Solicități din partea agenților economici pentru calificări profesionale școlarizate prin învățământ profesional</li><li>➤ Colaborarea cu agenții economici pentru desfășurarea practicii</li><li>➤ Relații de parteneriat cu comunitatea locală în desfășurarea unor acțiuni (primărie, poliție, biserică, alte școli)</li><li>➤ Oferta educațională agreată de elevii claselor a VIII-a</li><li>➤ Prezență bună la orele online</li><li>➤ Rezultate bune la examenul de bacalaureat</li></ul>	<ul style="list-style-type: none"><li>➤ Stare necorespunzătoare a atelierelor școlii</li><li>➤ Dotare materială insuficientă calitativ și cantitativ pentru disciplinele tehnologice;</li><li>➤ Utilizare insuficientă a soft-urilor educaționale</li><li>➤ Nivel slab de pregătire al elevilor de început de ciclu</li><li>➤ Majoritatea elevilor admiși în unitate nu au promovat evaluarea națională</li><li>➤ Participare numeric modestă a absolvenților la examenul de bacalaureat</li><li>➤ Motivație redusă a elevilor și profesorilor pentru performanță</li><li>➤ Elevi proveniți din familii cu situație material foarte modestă și cu nivel scăzut de educație</li><li>➤ Angajarea elevilor din ciclul superior în câmpul muncii și renunțarea la continuarea studiilor</li><li>➤ Număr mare de elevi navetiști</li><li>➤ Absenteism ridicat</li><li>➤ Elevi cu părinți plecați în străinătate</li><li>➤ Comportament violent la unii elevi în relația cu colegii sau cu personalul școlii</li><li>➤ Implicare slabă a părinților în viața școlii</li></ul>
<b>OPORTUNITĂȚI</b> <ul style="list-style-type: none"><li>➤ Existența programelor de finanțare, ceea ce ar putea duce la finalizarea lucrărilor și dotarea corespunzătoare a spațiilor de</li></ul>	<b>AMENINȚĂRI</b> <ul style="list-style-type: none"><li>➤ Reducerea populației școlare</li><li>➤ Migrația părinților împreună cu copiii în țările din UE</li><li>➤ Risc de abandon școlar la elevii</li></ul>



<p>Învățământ</p> <ul style="list-style-type: none"><li>➤ Reconsiderarea învățământului tehnic</li><li>➤ Interesul crescut al agenților economici pentru parteneriate cu școala</li><li>➤ Susținere din partea comunității locale și a celorlalte primării</li><li>➤ Nivel economic al zonei, în creștere</li><li>➤ Deschiderea pieței muncii europene</li><li>➤ Finalizarea contractului între Primăria Dej și Ministerul Dezvoltării Regionale, pentru finanțarea lucrărilor de reabilitare a clădirilor școlii</li><li>➤ Desfășurarea Proiectului ROSE, proiect în care școala noastră este eligibilă</li><li>➤ Dotarea cu aparatură pentru desfășurarea orelor online</li></ul>	<p>cu părinți plecați în străinătate și la cei proveniți din familii cu venituri mici</p> <ul style="list-style-type: none"><li>➤ Dezinteresul părinților pentru situația școlară a copiilor</li><li>➤ Proveniența elevilor din medii sociale cu situație financiară slabă</li><li>➤ Sărăcirea populației</li><li>➤ Modificări frecvente în legislația din sistemul educațional</li><li>➤ Dinamica pieței muncii</li><li>➤ Lipsa mijloacelor pentru motivarea profesorilor și a elevilor</li><li>➤ Lipsa mijloacelor de conectare a elevilor pentru participarea la orele online, în perioada pandemiei</li><li>➤ Lipsa semnalului pentru unii elevi, neputința de a se conecta la orele online</li></ul>
---	---

#### 2.4. REZUMATUL PRINCIPALELOR ASPECTE CARE NECESITĂ DEZVOLTARE. PRIORITĂȚI STRATEGICE PÂNĂ ÎN 2021

Prioritățile școlii pentru perioada următoare, care necesită stabilirea de obiective și acțiuni prin prezentul **Plan de Acțiune al Școlii**:

- **Îmbunătățirea calității serviciilor educaționale oferite de școală**
- **Modernizarea infrastructurii școlare**
- **Fundamentarea planului de școlarizare în conformitate cu cerințele de pe piața muncii**
- **Asigurarea egalității de șanse**
- **Orientare și consiliere privind cariera**
- **Derularea unor programe de remediere pentru elevii care demonstrează un nivel foarte scăzut de pregătire**
- **Mediatizarea școlii și promovarea ofertei educaționale**
- **Creșterea atractivității școlii**



- Utilizarea cu precădere a strategiilor didactice centrate pe elev
- Atragerea părinților ca parteneri în educație și implicarea lor în procesele decizionale ale școlii
- Diminuarea absenteismului și abandonului școlar
- Prevenirea și diminuarea fenomenelor de violență în rândul elevilor
- Creșterea ratei de participare a absolvenților la examenul de bacalaureat
- Creșterea ratei de promovare a examenului de bacalaureat
- Consilierea elevilor
- Consilierea părinților
- Constituirea de echipe de elaborare a proiectelor de finanțare
- Formarea profesorilor în privința utilizării platformelor pentru învățământul online

Pentru aspectele care necesită dezvoltare în perioada următoare în școala noastră, am stabilit următoarele priorități:

**Prioritatea 1- Adaptarea ofertei educaționale a școlii la nevoile locale de formare profesională inițială**

**O1-** Adaptarea ofertei educaționale a școlii la cerințele pieței muncii și la nevoile elevilor. Implicarea activă a agenților economici, părinților, instituțiilor și a reprezentanților comunității locale în formarea personală și profesională a elevilor

**Prioritatea 2 - Creșterea calității în serviciile oferite de școală**

**O1:** Promovarea educației inclusive și asigurarea egalității de șanse

**O2.** Promovarea unei educații de calitate. Dezvoltarea unei culturi a calității la nivelul întregului personal

**O3 :** Îmbunătățirea rezultatelor la învățătură, reducerea riscului de părăsire timpurie a școlii și ameliorarea rezultatelor la examenul de bacalaureat

**Prioritatea 3 - Modernizarea infrastructurii școlii și dotarea cu echipamente la nivelul cerințelor curriculare**



**O1.** Creșterea atractivității orelor pentru elevi și eficientizarea actului educațional

**Prioritatea 4 - Colaborarea eficientă dintre școală - părinți și comunitate**

**O1 :** Creșterea gradului de implicare activă a părinților în viața școlii și în comunitate

**Prioritatea 5- Crearea unui climat de siguranță în școală**

**O1.** Reducerea cazurilor de violență fizică și verbală, a manifestărilor inadecvate calității de elev



Planul operațional  
2021 - 2022

**Prioritatea 1- Adaptarea ofertei educaționale a școlii la nevoile locale de formare profesională inițială**

**01. Adaptarea ofertei educaționale a școlii la cerințele pieței muncii și la nevoile elevilor. Implicarea activă a agenților economici, părinților, instituțiilor și a reprezentanților comunității locale în formarea personală și profesională a elevilor**

**Tinta : Oferta educațională adaptată la piața muncii și calificări profesionale la cererea agenților economici, plan de școlarizare realizat**

**Context:** Analiza efectuată la nivel zonal arată că există premisele ca o serie de ramuri economice pentru care școala pregătește forța de muncă, să înregistreze o creștere economică în perioada următoare. Este vorba despre domeniile “Electromecanică”, “Mecanică”, “Fabricarea produselor din lemn” și “Turism și alimentație”, domenii în care se dorește școlarizarea elevilor în calificări profesionale de nivel 3, care să dobândească competențe adaptate rezultatelor rețehnologizării liniilor de producție.

Școala dispune de resurse umane necesare formării elevilor dar resursele materiale sunt insuficiente și nu la nivelul cerințelor curriculare. Parteneriatele dezvoltate în ultimul an au condus la fundamentarea cifrelor de școlarizare și adaptarea ofertei școlare la cerințele pieței muncii, motiv pentru care am introdus în ofertă a calificării profesionale-învățământ dual, de “Fabricarea produselor din lemn”, la cererea agenților economici.

ACȚIUNEA	REZULTATE AȘTEPTATE	TERMEN	RESPONSABILITĂȚI	PARTENERI	SURSA DE FINANȚARE
Elaborarea planului de școlarizare 2021-2022 în corelație cu cererile pieței muncii	Procent ridicat de absolvenți care își găsesc un loc de muncă în domeniul de calificare absolvit;	Decembrie 2020	Director, Consiliul de administrație	Agenții economici locali și zonali AJOFM	Buget
Elaborarea și implementarea unor proceduri de identificare a cererilor de meserii pe piața muncii	Procent ridicat de absolvenți care își găsesc un loc de muncă în domeniul de calificare absolvit	Final an școlar	Director Consiliu de administrație CEAC	ISJ CLDPS CNDIPT AG. ECON.	Buget





<b>Prioritatea 1 - Adaptarea ofertei educaționale a școlii la nevoile locale de formare profesională inițială</b>					
<b>O1. Adaptarea ofertei educaționale a școlii la cerințele pieței muncii și la nevoile elevilor. Implicarea activă a agenților economici, părinților, instituțiilor și a reprezentanților comunității locale în formarea personalăși profesională a elevilor</b>					
<b>Tinta : Oferta educațională adaptată la piața muncii și calificări profesionale la cererea agenților economici, plan de școlarizare realizat</b>					
<b>Context:</b> Analiza efectuată la nivel zonal arată că există premisele ca o serie de ramuri economice pentru care școala pregătește forța de muncă, să înregistreze o creștere economică în perioada următoare. Este vorba despre domeniile “Electromecanică “ , “Mecanică” , “Turism și alimentație”, “Fabricarea produselor din lemn”, domenii în care se dorește școlarizarea elevilor în calificări profesionale de nivel 3, care să dobândească competențe adaptate rezultatelor re tehnologizării liniilor de producție. Școala dispune de resurse umane necesare formării elevilor dar resursele materiale sunt insuficiente și nu la nivelul cerințelor curriculare. Parteneriatele dezvoltate în ultimul an au condus la fundamentarea cifrelor de școlarizare și adaptarea ofertei școlare la cerințele pieței muncii, motiv pentru care am introdus în ofertă a calificări profesionale la cererea agenților economici.					
<b>AȚIUNEA</b>	<b>REZULTATE AȘTEPTATE</b>	<b>TERMEN</b>	<b>RESPONSABILITĂȚI</b>	<b>PARTENERI</b>	<b>SURSA DE FINANȚARE</b>
Sondarea nevoilor angajatorilor prin întâlniri și discuții	Investigarea gradului de satisfacție a ag. ec. față de formarea profesională furnizată de școală	Aprilie, Iulie	Director Comisia elaborare PAS CEAC	Agenții economici	Buget
Semnarea contractelor cu agenții economici privind efectuarea stagiilor de practică	Contracte cadru încheiate	Octombrie	Director Ms. Instructori	ISJ CLDPS Ag. economici	Buget
Implicarea agenților economici în elaborarea CDL	CDL-uri avizate de agenții economici și CLDPS	Anual	Consiliul pentru curriculum Responsabil catedră	ISJ CLDPS AG. ECON.	Buget
Responsabilizarea agenților economici	Burse acordate elevilor practicanți	La încheierea contractului	Directori	Ag. Econ.	-



## Prioritatea 2 - Creșterea calității în serviciile oferite de școală

### O1: Promovarea educației incluzive și asigurarea egalității de șanse

#### Ținta:

- 50 % din clasele propuse să fie pe nivel 3
- Promovarea principiilor incluzive de către personalul școlii

#### Context:

Din analiza efectuată se constată că în școala noastră au acces elevi ce provin atât din mediul urban cât și din mediul rural, băieți și fete, cu apartenență etnică și religioasă diferită. Elevii cu nevoi speciale sunt identificați, iar cadrele didactice adaptează procesul de predare pentru stilul de învățare al fiecărui elev. Cadrele didactice din școală au participat la stagii de formare privind aplicarea metodelor de învățare centrată pe elev și integrarea elevilor cu nevoi speciale

ACȚIUNEA	REZULTATE AȘTEPTATE	TERMEN	RESPONSABILITĂȚI	PARTENERI	SURSA DE FINANȚARE
Identificarea elevilor cu nevoi speciale	Integrarea lor și promovarea	Octombrie	Director Cosilier școlar	ISJ CJRAE	Buget
Conceperea și aplicarea chestionarelor prin care se vor stabili pentru toți elevii școlii stilurile individuale de învățare.	Toți elevii completează chestionarele.  Îmbunătățirea rezultatelor	Octombrie	Psiholog Diriginți	CJRAE	Buget
Dotarea atelierelor și cabinetelor cu resurse materiale moderne	Elevii demonstrează competențe la nivelul cerințelor	Permanent	Director	Consiliul local agenți economici	Buget Extrabugetară



**Prioritatea 2 - Creșterea calității în serviciile oferite de școală**

**O2. Promovarea unei educații de calitate. Dezvoltarea unei culturi a calității la nivelul întregului personal**

**Ținte:**

- Servicii de calitate oferite de școală
- Formarea continuă a cadrelor didactice în vederea asigurării calității în educație și flexibilității în formare profesională
- Asigurarea condițiilor optime de desfășurare a procesului instructiv-educativ

**Context:**

Asigurarea calității în învățământul profesional și tehnic, legiferată prin Ordonanța de urgență privind asigurarea calității în educație, implică responsabilitatea școlii pentru autoevaluarea activității în scopul identificării aspectelor care au nevoie de îmbunătățire. Din analiza internă efectuată s-a constatat faptul că strategiile de predare – învățare - evaluare folosite de cadrele didactice sunt variate, dar insuficient adaptate stilurilor individuale de învățare, abilităților și motivării fiecărui elev. Resursele materiale existente în școală necesită îmbunătățiri. Spațiile de învățământ necesită reabilitare, pentru a crea un climat propice studiului. Majoritatea cadrelor didactice consideră că principalul aspect ce trebuie dezvoltat în școală este îmbunătățirea bazei materiale. Spațiile de învățământ din unele săli de clasă sunt improprii. Datorită întreruperii lucrărilor de reabilitare activitatea se desfășoară în două locații situate la o distanță de aproximativ 2 km una de alta.

ACȚIUNEA	REZULTATE AȘTEPTATE	TERMEN	RESPONSABILITĂȚI	PARTENERI	SURSA DE FINANȚARE
Realizarea planului operațional privind asigurarea calității în educație.	Atingerea indicatorilor	Permanent	CEAC	Profesori	Buget
Proiectarea riguroasă a tuturor activităților la nivelul fiecărei structuri funcționale din școală	Planuri manageriale la comisia metodică	Octombrie	Responsabili comisii metodice Cadre didactice	ISJ	Buget
Evaluarea inițială utilizată în scop ameliorativ	Rezultate îmbunătățite	Octombrie	Cadre didactice	ISJ MEN	Buget



<b>Prioritatea 2 - Creșterea calității în serviciile oferite de școală</b>					
<b>02. Promovarea unei educații de calitate. Dezvoltarea unei culturi a calității la nivelul întregului personal</b>					
<b>Ținte:</b>					
<input type="checkbox"/> Servicii de calitate oferite de școală <input type="checkbox"/> Formarea continuă a cadrelor didactice în vederea asigurării calității în educație și flexibilității în formare profesională <input type="checkbox"/> Asigurarea condițiilor optime de desfășurare a procesului instructiv-educativ					
<b>ACȚIUNEA</b>	<b>REZULTATE AȘTEPTATE</b>	<b>TERMEN</b>	<b>RESPONSABILITĂȚI</b>	<b>PARTENERI</b>	<b>SURSA DE FINANȚARE</b>
Diseminarea informațiilor privind cadrul asigurării calității în educație cu modificările legislative în vigoare	Procesele – verbale ale Consiliului Profesorat și ale Comisiilor metodice	Semestrial	Responsabil CEAC membrii CA Responsabili comisii metodice	ISJ ARACIP	Buget
Implementarea metodelor active de învățare și a metodelor alternative de evaluare; Adaptarea stilului de predare și a strategiilor la particularitățile și nevoile de învățare și de comunicare specifice grupurilor de elevi	90 % din cadrele didactice aplică metode active și utilizează platformele pentru predarea online	Pe durata anului școlar  Pe perioada pandemiei	Directori Responsabili comisii metodice Consilier școlar		Buget





<b>Prioritatea 2 - Creșterea calității în serviciile oferite de școală</b>					
<b>O3 :Îmbunătățirea rezultatelor la învățătură, reducerea riscului de părăsire timpurie a școlii și ameliorarea rezultatelor la examenul de bacalaureat</b>					
<b>Ținte:Reducerea cu minim 1 % anual, a procentului de părăsire timpurie a școlii, de la 9,15 % înregistrat în anul 2016, la 6 % în 2021</b>					
<b>Creșterea cu 2 % anual, până în anul 2021, a procentului de promovare a examenului de bacalaureat, comparativ cu procentul de 25 % obținut în anul 2016</b>					
<b>Context:</b>					
Rezultatele foarte slabe obținute de absolvenți se datorează bagajului slab de cunoștințe cu care elevii noștri vin din gimnaziu. Majoritatea elevilor care sunt admiși în clasele de învățământ liceal, nu au promovat evaluarea națională. Absenteismul și lipsa motivației vin să amplifice aspectul negativ al promovabilității și al opțiunii legate de continuarea studiilor. Oportunitatea pentru școala noastră, pentru îmbunătățirea rezultatelor este cuprinderea școlii ca școala eligibilă în Proiectul ROSE					
<b>ACȚIUNEA</b>	<b>REZULTATE AȘTEPTATE</b>	<b>TERMEN</b>	<b>RESPONSABILITĂȚI</b>	<b>PARTENERI</b>	<b>SURSA DE FINANȚARE</b>
Organizarea simulării examenului de bacalaureat pentru elevii claselor a XI-a și a XII -a	Participarea elevilor la simulare Elevi cu medii de promovare	Conform orarului acțiunilor	Director Cadre didactice	ISJ Elevi Părinți	Buget
Elaborarea planurilor de măsuri remediale pentru creșterea promovabilității la examenul de bacalaureat	Planuri elaborate. Participarea elevilor la ore de pregătire suplimentară	Conform orarului acțiunilor	Cadre didactice	-	Buget
Introducerea în programa de pregătiri suplimentare de conținuturi pentru eliminarea lacunelor în pregătirea elevilor	Fișele activităților	Lunar	Responsabil comisie metodică	-	Buget
Desfășurarea Proiectului ROSE	Îmbunătățirea rezultatelor	Perioada proiectului	Echipa de proiect, prof., CA	Elevi, Părinți, Cadre didactice, repr adm. loc	Buget





**Prioritatea 3 - Modernizarea infrastructurii școlii și dotarea cu echipamente la nivelul cerințelor curriculare**

**O1. Creșterea atractivității școlii, creșterea atractivității orelor pentru elevi și eficientizarea actului educațional**

**Ținte:**

- 100 % din spațiile școlii reabilitate
- Toate salile de clasă dotate cu mobilier nou
- Obținerea autorizației de funcționare

**Context :** Clădirile școlii sunt improprii pentru desfășurarea activităților, clădirea de la stradă este dezafectată iar în locația pusă la dispoziție de primărie sunt necesare lucrări de reparații pentru a îndeplini condițiile pentru autorizare din partea DSP

ACȚIUNEA	REZULTATE AȘTEPTATE	TERMEN	RESPONSABILITAȚI	PARTENERI	SURSA DE FINANȚARE
Efectuarea de demersuri către Primăria Dej pentru finanțarea lucrărilor de reparații	Obținerea autorizației de funcționare Spații igienizate	Octombrie	Director	Primăria	Buget
Demersuri către Primărie pentru obținerea de fonduri în vederea achiziționării de mobilier	Obținerea autorizației de funcționare Spații igienizate Desfășurare de activități în locația școlii	Octombrie	Director	Primăria	Buget
Identificarea de surse de finanțare pentru dotarea atelierelor și achiziționarea de materiale didactice	Eficientizarea activităților educaționale Dotări corespunzătoare	Decembrie	Director CA	Primăria ISJ	Buget
Participarea la cursuri de formare în managementul proiectelor	Proiecte scrise și aprobate. Resurse materiale adecvate	Iunie, 2021	Director Cadre didactice	CCD	Buget



**PRIORITATEA 4 - Colaborarea eficientă dintre școală - părinți și comunitate**

**O1: Creșterea gradului de implicare activă a părinților în viața școlii și în comunitate**

**Ținte:**

- 10 % dintre părinți se implică activ în activitățile școlii
- 80 % dintre părinți participă la sedințele cu parinții

**Context :** Elevii noștri provin din familii cu un nivel scăzut de educație și cu situație materială modestă. Pentru unii dintre părinți educația nu este considerată importantă în dezvoltarea personală și profesională a copiilor, motiv pentru care eșecul școlar al copilului nu este considerat o tragedie. Majoritatea părinților nu răspund solicitărilor venite din partea școlii, pentru ei responsabilă cu educarea copiilor este exclusiv școala

ACȚIUNEA	REZULTATE AȘTEPTATE	TERMEN	RESPONSABILITĂȚI	PARTENERI	SURSA DE FINANȚARE
Implicarea activă a psihologului școlar în consilierea părinților pe teme de comunicare eficientă, importanța educației în dezvoltarea personală și profesională a elevilor	Număr crescut de părinți demonstrează interes pentru rezultatele obținute de copiii lor Îmbunătățirea rezultatelor obținute de elevi	Permanent	Consilier școlar Diriginți	ISJ CJRAE Poliția Părinți	Buget
Consilierea elevilor și a părinților privind creșterea interesului acordat procesului instructiv- educativ și alegerii carierei	Diminuarea numărului de absențe Creșterea promovabilității Diminuarea nr. de note scăzute la purtare	Permanent	Director Consilier școlar Diriginți AJOFM	ISJ CJRAE	Buget
Consilierea părinților în vederea îmbunătățirii relației părinți-copii	Dezvoltare de abilități de cunoaștere a propriului copil	Conform planificării	Consilier școlar Diriginți	ISJ CJRAE	Buget



Str.Mărășești nr. 20, tel. 0264/215114, fax 0264/2151114  
E-mail: grupscolarsomes@yahoo.com



Implicarea părinților în organizarea diferitelor evenimente marcante	Implicarea părinților din toate clasele, activități reușite, feedback pozitiv	Conform calendarului	Director Diriginți, consilier școlar	ISJ Consiliul local, Părinți	Buget
--	---	----------------------	---	------------------------------------	-------



### Prioritatea 5- Crearea unui climat de siguranță în școală

#### O1. Reducerea cazurilor de violență fizică și verbală, a manifestărilor inadecvate calității de elev

**Tinta :** Reducerea cu 10 % a numărului de note scăzute la purtare și a numărului de elevi sancționați pentru abateri disciplinare, comparativ cu anul 2019

**Context:** Analiza efectuată la nivelul școlii arată că există un număr semnificativ de note scăzute la purtare și de sancțiuni aplicate elevilor pentru abateri disciplinare. Majoritatea elevilor noștri provin din familii cu un nivel scăzut de pregătire, ceea ce are repercursiuni asupra educației primite în familie. Fenomenele de violență sunt accentuate datorită vârstei critice a elevilor, anturajelor acestora și exemplelor negative luate ca model.

ACȚIUNEA	REZULTATE AȘTEPTATE	TERMEN	RESPONSABILITAȚI	PARTENERI	SURSA DE FINANȚARE
Elaborarea Regulamentului intern	Număr diminuat de abateri și sancțiuni	Octombrie, 2020	Director Personalul școlii	ISJ	Buget
Prelucrarea la clasă a prevederilor Statutului elevului și RI	Număr diminuat de abateri și sancțiuni	Octombrie, 2020	Diriginți	Diriginți	Buget
Cuprinderea în tematica orelor de dirigenție a unor teme de educație moral - civică	Planificări	Octombrie 2020	Diriginți	Poliția, ONG	Buget
Atragerea elevilor în organizarea de acțiuni extracurriculare atractive și educative	Număr diminuat de abateri și sancțiuni	Pe tot parcursul anului	Consilier educativ Diriginți	ISJ ONG	Buget



### 3.2. PLAN DE DEZVOLTARE A RESURSELOR UMANE ALE ȘCOLII

Referitor la pregătirea profesională a personalului, ea se realizează așa cum s-a menționat în planul operațional. De fapt acest aspect al pregătirii profesionale a personalului din unitatea noastră reprezintă o preocupare majoră și poate fi regăsit și ca țintă strategică în cadrul planului de perspectivă al dezvoltării unității noastre

Cât privește personalul auxiliar, acesta a participat la cursuri de formare (secretar, administrator financiar, bibliotecar, informatician).

Formarea și perfecționarea prin cursuri se va realiza atât individual, cât și organizat.

Perfecționarea pregătirii profesionale preconizăm a se realiza printr-o componentă teoretică care presupune o activitate permanentă de consultare a unor surse de informare, fie ele de specialitate sau de metodică predării, cât și printr-o componentă practică care include activități practice care pot consta în organizarea unor experimente, anchete, observații etc.

Cea organizată preconizăm a o realiza la nivelul consiliilor pedagogice, cursurilor de perfecționare, seminarelor de formare, examenelor de definitivat, grad II sau grad I, sesiunilor metodic-științifice, colocvii, simpozioane, consfătuiri, etc.

Considerăm de o importanță deosebită activitatea de perfecționare profesională, ea fiind de fapt atât o obligație pentru fiecare cadru didactic, cât și o condiție pentru realizarea unor demersuri didactice reușite, atât în activitatea școlară cât și în cea extrașcolară.



## PLAN DE ȘCOLARIZARE

2021 – 2022

<b>ÎNVĂȚĂMÂNT LICEAL DE ZI:</b>				
FILIERA	PROFIL	LIMBA DE PREDARE	NUMĂR CLASE	NUMĂR ELEVI
TEHNOLOGICĂ	SERVICII	LB. ROMÂNĂ	1	24
<b>INVATAMANT LICEAL SERAL</b>				
FILIERA	PROFIL	LIMBA DE PREDARE	NUMĂR CLASE	NUMĂR ELEVI
TEHNOLOGICĂ	TEHNIC	LB. ROMÂNĂ	1	32
<b>ÎNVĂȚĂMÂNT PROFESIONAL CU DURATA DE 3 ANI:</b>				
DOMENIUL	SPECILIAZAREA	LIMBA DE PREDARE	NUMĂR CLASE	NUMĂR ELEVI
MECANICĂ	MECANIC AUTO	LB. ROMÂNĂ	1	24
TURISM ȘI ALIMENTAȚIE PUBLICĂ	OSPĂTAR (CHELNER) VÂNZĂTOR ÎN UNITĂȚI DE ALIMENTAȚIE	LB. ROMÂNĂ	1	24
<b>ÎNVĂȚĂMÂNT PROFESIONAL DUAL CU DURATA DE 3 ANI:</b>				
DOMENIUL	SPECILIAZAREA	LIMBA DE PREDARE	NUMĂR CLASE	NUMĂR ELEVI
FABRICAREA PRODUSELOR DIN LEMN	TÂAMPLAR	LB. ROMÂNĂ	1	20
<b>ȘCOALA DE MAIȘTRI - SERAL</b>				
DOMENIUL	SPECILIAZAREA	LIMBA DE PREDARE	NUMĂR CLASE	NUMĂR ELEVI
MECANICA	MAISTRU ELECTROMECHANIC APARATE DE MĂSURĂ ȘI AUTOMATIZĂRI	LB. ROMÂNĂ	1	33



### 3.4. PLANUL DE PARTENERIAT AL ȘCOLII

- Mai multe beneficii prin colaborare
- Depășirea barierelor în calea învățării
- Îmbinarea teoriei cu practica
- Creșterea absorbției pe piața muncii

### ACTIVITĂȚI ÎN PARTENERIAT

ORGANIZAȚIA PARTENERĂ	ACTIVITATE	CINE	CONTRIBUȚIA SERVICIILOR PSIHO-PEDAGOGICE	CÂND	REZULTATE EVALUATE /AȘTEPTATE
Agenții economici: S.C. Mustang Tour S.R.L. Dej S.C. Minita S.R.L. Dej S.C. Global Soluțiuni Impex S.R.L. Cluj Napoca S.C. PALACE Impex S.R.L. Dej S.C. LEMNUL VERDE COFETĂRIE S.R.L. Dej S.C. SMILEYS CRAYZ FOOD S.R.L. Dej S.C. AFR DISTRIBUTION S.R.L. Dej MORAR MAR SRL-D Dej S.C. KUKITECH INSTAL S.R.L.-D Dej S.C. GELISSIM S.R.L. Dej	- Semnează acordul de parteneriat - Participă la elaborarea CDL - Avizează CDL - Oferă cadrul de desfășurare a instruirii practice - Asigură consultanță de specialitate - Organizează concursuri profesionale - Sponsorizează activități ale școlii - Acordă burse de studiu - Participă la bursa locurilor de muncă - Angajează la finalul perioadei de școlarizare	Conducerea școlii Responsabilii comisiei metodice Maiștri instructori	Asigură consultanță de specialitate	anual	Raportări semestriale privind derularea activităților care fac obiectul acordului încheiat





<p>S.C. VASROM STING SERV S.R.L.Dej S.C. GEORALEX Impex S.R.L.Dej S.C. PETREALUMI SERVICE S.R.L.URIȘOR S.C. BRICOR S.R.L.Mănășturel S.C. TOP AUTO DMV S.R.L.Dej S.C. ELETRIX S.R.L. Cuzdrioara S.C. IMSAT SOMEȘ S.A. Dej S.C. Metrocom A.M.C. S.R.L. Dej S.C. INVEST SERVICII COMERCIALE S.R.L. Dej S.C. CLASIC PROD MEX S.R.L.</p>					
<p>Agenția Locala de Ocupare a Forței de Muncă</p>	<p>- Oferă informații din piața muncii - Furnizori de formare - Organizează bursa locurilor de muncă</p>	<p>Conducerea școlii Membrii rețelei</p>	<p>Asigură consultanță de specialitate</p>	<p>anual</p>	<p>Raportări semestriale / oferirea de informații necesare stabilirii unui plan de școlarizare compatibil cu piața muncii</p>
<p>Reprezentanții părinților</p>	<p>- Lectorate cu părinții - Activități părinți – elevi</p>	<p>Comitetul de părinți</p>	<p>Asigură consultanță de specialitate</p>	<p>Conform planificării</p>	<p>Raportări semestriale</p>
<p>CJRAE Cluj</p>	<p>- Se implică în crearea rețelei prin oferirea de informații de specialitate</p>	<p>Psihologi Consilier cu programe si proiecte</p>	<p>Acord de parteneriat</p>		<p>Implementări programe</p>



	<ul style="list-style-type: none"><li>- Asigură formarea profesorilor</li><li>- Identifică problemele elevilor</li><li>- Contribuie la evaluarea psihologică a elevilor (consilieri individuale și de grup)</li><li>- Propune planuri de intervenție</li><li>- Asigură consiliere</li></ul>	educative	Program de intervenție	la cerere	Diseminări informații
Inspectoratul Școlar Județean	<ul style="list-style-type: none"><li>- Furnizori de formare</li></ul>	Reprezentanți ai ISJ Cluj	-	permanent	Raportări semestriale / susținere în vederea derulării parteneriatelor stabilite
Reprezentant Servicii Sociale (Primăria, Consiliul Local, Consiliul Județean)	<ul style="list-style-type: none"><li>- Furnizori de informații și de resurse materiale</li></ul>	Conducerea școlii	Asigură consultanță de specialitate	permanent	Raportări semestriale / oferirea de oportunități elevilor cu nevoi speciale
Poliția Dej Poliția de proximitate	<ul style="list-style-type: none"><li>- Furnizori de educație în domeniu</li></ul>	Polițistul de proximitate	- Asigură consultanță de specialitate	permanent	Raportări lunare / obținerea de informații educative din domeniu
Reprezentant Servicii de Asistență socială	<ul style="list-style-type: none"><li>- Furnizori de informații</li></ul>	Direcția Județeană pentru protecția Drepturilor Copilului	-	permanent	Raportări semestriale
Alții (ONG, etc) Direcția pentru sănătate Centrul de plasament minori Direcția de asistență socială	<ul style="list-style-type: none"><li>- Furnizori de formare profesori</li></ul>	Membrii rețelei	-	la cerere	Implementări programe Diseminări informații



Str.Mărășești nr. 20, tel. 0264/215114, fax 0264/2151114  
E-mail: [grupscolarsomes@yahoo.com](mailto:grupscolarsomes@yahoo.com)



Universități Centre de perfecționare	- Furnizori de formare pentru profesori	Membrii rețelei	- Asigură consultanță de specialitate	la cerere	Examene de certificare / obținerea de noi oferte educaționale și calificări profesionale
--	--	--------------------	---	-----------	--



#### 4. CONSULTARE, MONITORIZARE ȘI EVALUARE

##### 4.1. Organizarea procesului de consultare pentru elaborarea PAS

Acest proiect reprezintă rezultatul echipei de proiect care a valorificat experiența fiecărui individ ceea ce a permis valorificarea potențialului fiecărui membru din echipă. Normele de bază care au dus la funcționalitatea echipei pot fi cuantificate în valori cum ar fi : încredere și respect, cooperare și competiție, creativitate, colegialitate, respect de sine și respect pentru echipă, asumare de responsabilități, etc.

##### **Acțiuni în vederea elaborării PAS:**

1. Stabilirea echipei de lucru și a responsabilităților.
2. Informarea partenerilor sociali în legătură cu procesul de elaborare a PAS
3. Culegerea informațiilor pentru elaborarea PAS prin: chestionare aplicate elevilor, părinților, profesorilor școlii, agenților economici, autorităților locale, altor parteneri interesați în formarea profesională; discuții colective și individuale cu principalii „actori” implicați în formarea profesională; interpretarea datelor statistice la nivel regional și local Aceste informații au fost corelate cu prioritățile identificate la nivel regional și local prin PRAI și PLAI.
4. Colaborarea cu celelalte școli ÎPT din județ pentru colectarea și prelucrarea informațiilor în vederea analizei mediului extern.
5. Stabilirea priorităților, obiectivelor și domeniilor care necesită dezvoltare.
6. Prezentarea priorităților, obiectivelor și domeniilor care necesită dezvoltare spre consultare personalului școlii, în cadrul Consiliului profesoral și în cadrul ședințelor de catedră, elevilor școlii, în cadrul Consiliului elevilor, părinților, în cadrul întâlnirilor cu părinții și partenerilor sociali cu care școala are relații de parteneriat.
7. Structurarea sugestiilor formulate în urma consultărilor și, pe baza acestora, a reformularea obiectivelor priorităților.
8. Elaborarea planurilor operaționale.



#### 4.1.2. Surse de informații:

Documente de proiectare a activității școlii (PAS 2014 – 2020, ale catedrelor, comisiei diriginților, Consiliului elevilor, Consiliului reprezentativ al părinților, documente care atestă parteneriatele școlii, oferta de școlarizare).

Documente de analiză a activității școlii (rapoarte ale catedrelor, rapoarte ale Consiliului de Administrație, rapoarte ale echipei manageriale, rapoarte ale celorlalte compartimente ale școlii – secretariat, administrație, contabilitate, bibliotecă)

- ❖ Documente de prezentare și promovare a școlii
- ❖ Site-uri de prezentare a județului
- ❖ PRAI Regiunea Nord Vest
- ❖ PLAI Cluj
- ❖ Anuarul statistic al județului Cluj
- ❖ Date statistice - AJOFM Cluj
- ❖ Chestionare, discuții, interviuri
- ❖ Rapoarte scrise ale ISJ, întocmite în urma inspecțiilor efectuate în școală , rapoarte MEN

#### 4.2. Organizarea activităților de monitorizare, evaluare și actualizare a PAS-ului

Implementarea PAS-ului va fi realizată de către întregul personal al școlii.

Procesul de monitorizare și evaluare va fi asigurat de echipa de elaborare a PAS prin:

- întâlniri și ședințe de lucru lunare pentru informare, feed-back, actualizare;
- includerea de acțiuni specifice în planurile de activitate ale Consiliului de Administrație, ale Consiliului profesoral, ale catedrelor; prezentarea de rapoarte semestriale în cadrul Consiliului profesoral și al Consiliului de Administrație; revizuire periodică și corecții;

Se vor înregistra rezultatele obținute în diferite etape de aplicare a planului de acțiune și se vor compara cu rezultatele așteptate;

Se vor aplica anumite criterii de evaluare, în funcție de momentul ales (evaluare inițială, formativă, sumativă) și de aspectul vizat (calitatea instruirii-formării profesionale, calitatea consilierii-îndrumării profesionale, calitatea serviciilor de mediere a muncii, calitatea pachetelor de formare);



Se va urmări eficiența utilizării resurselor financiare, materiale, umane, informaționale și de timp ;

Se va evalua calitatea și eficiența managementului de proiect, cu rolurile partenerilor implicați și cu responsabilitățile persoanelor din echipa proiectului ;

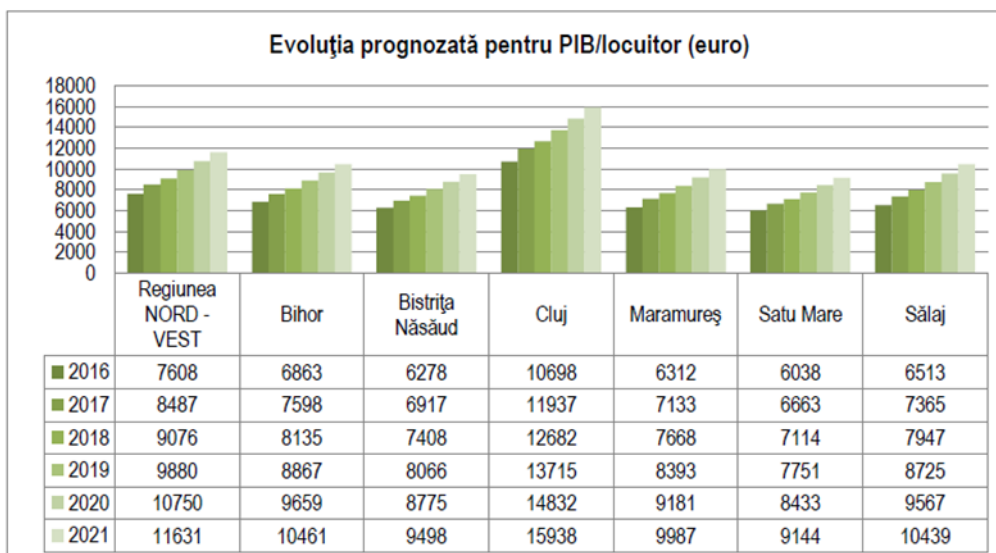
Se vor desfășura activități de bilanț semestrial;

Se vor evalua experiențele noi și modelele dezvoltate, strategiile de continuare și extindere prin intermediul reuniunilor de bilanț ;

Se vor analiza cauzele unor eventuale eșecuri în atingerea țintelor propuse în planul operațional.



## ANEXE



Sursa datelor: Comisia Națională de Strategie și Prognoză - Proiecția principalilor indicatori economico - sociali în profil teritorial, până în 2021

